

CAMPER TROLLEY



MOVER-TECHNOLOGY

Content

DK	3
GB	10
N	17
S	24
SF	31
NL	38
D	45
F	52
I	59
E	66

CAMPER TROLLEY

DK

Tillykke med Camper Trolleyen og tak, fordi der blev valgt et produkt fra **Mover Technology. Vi håber, at dette produkt må bringe glæde i mange år.**

Det er vigtigt, at hele denne vejledning læses grundigt inden Camper Trolleyen tages i brug.

Tekniske data:

Batteri, spænding:	14,4 Volt
Batteri, type:	Lithium
Batteri, kapacitet:	6.400 mAh
Batteri, driftskapacitet:	Ca. 30 min drift
Batteri, lader:	230 V - 14,4 V, kapacitet 1,0 A.
Batteri, fjernbetjening:	1 stk. AA – 9,0 V
Belastningstryk, maks.:	500 kg
Hastighed, ubelastet:	Ca. 9 m/min.
Hastighed, belastet:	Ca. 8 m/min.
Motor:	2 stk. 14,4 V planetgears motorer
Sikkerhedsfunktion:	3 min. Auto shut off
Solcelle:	18,0 Volt, 1,17 Watt
Velegnet til:	Vogne op til 1500 kg
Larvefodder:	2 stk. med terrængummiprofiler
Vægt:	16,5 kg

Indhold i transportkassen:

Ved udpakningen af Camper Trolleyen bør man sikre sig, at alle dele er i kassen. Ved eventuelle mangler: Kontakt forhandleren.

Betjeningsvejledning:	1 stk.
Camper Trolley:	1 stk.
Lader 230 V 1.0 A:	1 stk.
Fjernbetjening:	1 stk.
Transporttaske:	1 stk.
+ Ophængsbeslag, der består af følgende dele	
Ringsplit:	1 stk.
Stabiliseringsrør:	2 stk.
Monteringsbeslag:	2 stk.
Forlængerrør til beslag	1 stk
+ Skruer og møtrikker for monteringsbeslag.	

EF-overensstemmelseserklæringen kan fås ved henvendelse til producenten.

Mover-technology ApS

Ved Stranden 1
9560 Hadsund – DK

Montage af ophængsbeslag:

Findes der en plastdækplade over vangesystemet på campingvognen, kan det være en fordel at afmontere den, mens ophængsbeslaget monteres.

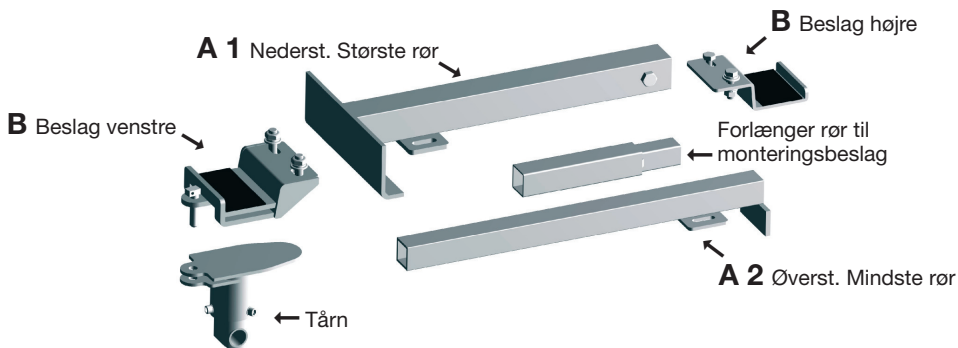

Ved montering af ophængsbeslaget fra Camper Trolleyen på campingvognen skal man starte med at skyde de to stabiliseringsrør A1 og A2 sammen, hvorefter de lægges op indvendig i vangerne. Herefter påskrues løst det højre og venstre beslag (højre og venstre ses fra kuglélåsen på trækstangen).

Forlængerrør:

Ved større afstand mellem vangerne, placeres forlængerrøret indvendig i det mindste stabiliseringsrør.

Tegningen her viser placeringen af ophængsbeslaget monteret på vangerne.



Herefter skubbes hele ophængsbeslaget så langt tilbage på vangerne som muligt for mest muligt at øge den vægt, der lægges på Camper Trolleyen, men dog ikke længere, end man kan af- og påmontere Camper Trolleyen uden større besvær.

Tegningen viser optimal placering af ophængsbeslaget på campingvognen.



Herefter skubbes stabiliseringsrørene så langt fra hinanden ud mod siderne af vangerne som muligt, og højre samt venstre beslag spændes fast, så den bukkede underside af beslagene ligger præcist op imod ydersiden af vangerne. Sørg for, at påspændingskraften, der anvendes på boltene, bliver maksimal.

Låsebolt på stabiliseringsrør:

Når ophængsbeslaget er tilpasset og fastgjort på vangerne, spændes låsebolten ind i siden af det mindste stabiliseringsrør.

Konstateres det, at campingvognens bærevanger er ekstremt smalle, og stabiliseringsrørene derfor ikke kan trykkes langt nok sammen ved montagen, skal stabiliseringsrørene afkortes med en nedstryger. Der skal være minimum 10-15 cm indre overlap af stabiliseringsrørene. Det betyder intet, hvis man efter en afkortning af stabiliseringsrørene fjerner låsebolten.

Montering af Camper Trolley:



Når Camper Trolleyen skal monteres på ophængsbeslaget, justeres højden på ophængsbeslaget ved hjælp af næsehjulet.

Ophængsbeslaget, der er monteret på Camper Trolleyen, passer ind i en slids i undersiden af monteringsbeslaget på venstre side set fra kuglelåsen, og kan i denne slids skubbes ind på plads. Efter at Camper Trolleyen er skubbet ind i slidsen i monteringsbeslaget, monteres den medfølgende ringsplit, der låser Camper Trolleyen, og herefter kan bugsering af campingvognen begynde.

Når Camper Trolleyen er fastgjort med splitten, hæves støttehjulet til højeste position, og håndbremsen slippes. Derved lægges vægten af campingvognen over på Camper Trolleyen.

Sikkerhed og kørsel:

Vær opmærksom på, at Camper Trolleyen eventuelt ikke kan stå ordentligt fast på underlaget, såfremt den ikke har en tilstrækkelig vægtbelastning.

For at sikre optimal overførsel af Camper Trolleyens kræfter til det underlag, den skal køre på, er det vigtigt, at Camper Trolleyen altid kører forlæns – det vil sige, at den kører i den retning, hvor antennen sidder.

Kørsel med Camper Trolleyen på skrånende flader kan forrykke og formindske trykket på Camper Trolleyen, så kontakten med underlaget mindskes. Vær ligeledes opmærksom på, at for lav vægt på Camper Trolleyen vil resultere i et dårligt bugseringsresultat.

For at Camper Trolleyen kan fungere optimalt, skal kugletrykket være minimum ca. 75-85 kg. Når dette kugletryk er opnået, skabes et tryk på ca. 120-150 kg på Camper Trolleyen under forudsætning af, at ophængsbeslaget placeres længst muligt bagude på campingvognens vanger.

Camper Trolleyen er beregnet til flytning af campingvogne op til ca. 1500 kg. På plant og fast underlag kan Camper Trolleyen dog flytte tungere vogne.

Når Camper Trolleyen bruges op ad skrånende flader, på stigninger eller over kantsten og i ujævnt terræn, er det vigtigt, at man bakker campingvognen op, evt. med et hjul af gangen. Brug evt. en kile. Derved opnås et øget vægtryk på Camper Trolleyen, fordi en del af vægten af campingvognen lægges over på Camper Trolleyen.

Ved nedkørsel fra stigninger i terrænet er det meget vigtigt, at campingvognen kører fremad med Camper Trolleyen forrest. Her skal Camper Trolley "bakke" med antennen modsat køreretningen. Dette er vigtigt, da Camper Trolleyen ellers kan tippe forover.

Hvis der køres ned ad meget stejlt skrånende overflader, skal opmærksomheden rettes mod, at håndbremsen muligvis skal betjenes under kørslen, hvis Camper Trolleyen ikke kan holde vognen.

Vær opmærksom og forsigtig ved bugsering, når Camper Trolleyen benyttes på våde, fedtede og stærkt skrånende underlag, hvor larvefodderne ikke kan opnå en sikker kontakt med underlaget.

Ligeledes: Vær fortrolig med betjeningsvejledningen, og afprøv rangering af campingvognen på et fladt underlag, før rangering på skrånende underlag forsøges. Vi anbefaler desuden afprøvning af Camper Trolleyen hjemme, også uden campingvogn, for at lære manøvreringsmulighederne at kende, inden evt. ferie påbegyndes.

Børn:

Vær opmærksom på, at børn under 3 år ikke bør lege med eventuelle plastposer eller smådele fra Camper Trolleyen, da det kan være forbundet med kvælningsfare.

Børn bør ikke rangere campingvognen med fjernbetjeningen.

Betjening:

Billedet viser fronten af Camper Trolleyen, hvor start/stop kontakten befinder sig, samt driftlys og markeringslys for svagt batteri.



Start:

Start af Camper Trolleyen foregår ved, at startknappen trykkes ind og holdes inde i ca. 2 sek. Herefter fremkommer der et grønt blinkende lys i driftlysmarkeringen, og nu er Camper Trolleyen klar til at køre. Vær dog opmærksom på, at Camper Trolleyen automatisk slukker efter 3 min, hvis fjernbetjeningen ikke inden da har været aktiveret.

Stop:

Hvis man selv ønsker at slå strømmen fra og ikke vente 3 min, indtil Camper Trolleyen afbryder strømmen, trykkes startknappen ind, hvorefter strømmen bliver slået fra.

Batterimarkering:

Hvis man under drift ser et rødt blink i markeringslyset for svag batteristand, er det tegn på, at batteristanden er lav. Herefter er der kun batterikapacitet til ca. 5-8 minutters yderligere drift, før elektronikken automatisk lukker ned for at beskytte batteriet.

Batterier:

Det er yderst vigtigt at oplade Camper Trolleyen, inden den tages i brug. Lithium-batteriet skal oplades helt før ibrugtagning for at sikre høj ydeevne og lang levetid.

Opladningen kan strække sig over 6-8 timer første gang. Efter 4-5 ladninger er batteriet oppe på 100 %.

Ladning via solcellen:

Opladning er afhængig af sollyset, og hvor meget batteriet har været afladet. Ved normal rangering vil solcellen kunne vedligeholde batteriet med strøm, hvis Camper Trolleyen placeres i solen i dagtimerne.

Vigtig information

Hvis Camper Trolleyen står ubenyttet hen i mere end to måneder, anbefales det på det kraftigste at køre med Camper Trolleyen i 10 min. og derefter oplade batteriet et par timer, for på denne måde at opnå maksimal batterilevetid og høj ydeevne. Husk miljørigtig bortskaffelse af batterier, smid dem aldrig i dagrenovationen.

Vinteropbevaring:

Camper Trolleyen skal opbevares tørt og frostfrit. Solcellen må ikke overdækkes, hvis opladning ønskes.

Opladning af batteri:



Ladestik:

Laderen tilsluttes Camper Trolleyen ved at placere ledningsstikket i stiktilslutningen på bagpladedækslet, hvorefter laderen tilsluttes 230 V.

Lader, funktion:

Laderen viser et konstant rødt lys, så længe ladeprocessen er i gang. Efter endt opladning af batteriet markeres dette ved et konstant grønt lys.

Fjernbetjeningen:

Brug begge hænder på fjernbetjeningen, og hold denne vandret under brug, som vist på billedet:



Betjening:

Kørsel fremad, hvilket er samme retning, som antennen sidder, foregår ved at trykke på øverste venstre betjeningsknap.

Kørsel bagud foregår ved at trykke på nederste venstre betjeningsknap.

Drejefunktionen foregår ved, at man holder en frem- eller tilbageknap nede og derefter samtidig trykker på en af drejeknapperne i højre side af fjernbetjeningen for at dreje til højre eller venstre.

Man kan kun få Camper Trolleyen til at dreje ved først at holde en frem- eller tilbageknap nede og derefter aktivere en af drejeknapperne. Drejefunktionen bliver forstærket ved at holde en af drejeknapperne nede i over 1-1,5 sek., hvorved den drejende larvefod begynder at dreje modsat driftsretningen.

Nødstop:

I forbindelse med bugseringsopgaver, der kommer ud af kontrol, kan man blokere begge larvefodder elektronisk, så Camper Trolleyen stopper omgående. Det gøres ved at trykke og holde den midterste, røde knap nede.

Skift af batterier i fjernbetjeningen:

Når sendersignalet fra fjernbetjeningen bliver for svagt – det ses ved, at man skal stå meget tæt på Camper Trolleyen, før den reagerer – er det tid til at udskifte batteriet i fjernbetjeningen. Det gøres således: Løsn de fire skruer på bagsiden af fjernbetjeningen, og fjern denne. Derefter udskiftes 9 V batteriet. Husk miljørigtig bortskaffelse af batterier, smid dem aldrig i dagrenovationen.

Efter brug:

Når bugseringen af campingvognen er tilendebragt, og man ønsker at frakoble Camper Trolleyen, trækkes håndbremsen, og næsehjulet justeres til en position, hvor vognen løftes en smule. Det fjerner vægtrykket fra Camper Trolleyen. Fjern derefter splitten, og brug fjernbetjeningen til at køre Camper Trolleyen ud fra låsebeslaget (eller træk den ud manuelt).

Efter afmontering:

Placér Camper Trolleyen i den medleverede transportkasse/-taske, enten i bilen eller måske i solen for opladning.

Efter brug:

Husk at opbevare Camper Trolleyen frostfrit, og kør med den mindst hver 2. måned.

Rengøring:

Har Camper Trolleyen været i brug i våde og snavsede omgivelser, kan den rengøres på følgende måde:

Fjern småsten, ler, græs o.lign. fra larvefodderne.

Derefter kan der foretages en let rengøring med rent vand i små mængder ved hjælp af en børste eller en klud. Brug ikke sæbe/rengøringsmidler eller højtryksrensere.

Husk:

Camper Trolleyen må ikke sidde fastmonteret ved kørsel med campingvognen efter bilen. Det er derfor vigtigt, at Camper Trolleyen altid afmonteres efter brug og placeres i den medfølgende opbevaringskasse/taske. Såfremt transportkassen/tasken beskadiges, bør den bortskaffes. Anskaf evt. en ny transportkasse/taske til opbevaring af Camper Trolleyen hos forhandleren.

Garanti:

Der ydes 2 års reklamationsret på dette produkt i henhold til gældende dansk købelov.

Ved reklamation angående dette produkt kontaktes forhandleren med oplysninger om fejlårsag og dato for køb. Medbring faktura/købsbevis.

Mover-technology ApS

Ved Stranden 1
9560 Hadsund – DK

www.mover-technology.com
www.camper-trolley.com

CAMPER TROLLEY

GB

Congratulations on the purchase of your new Camper Trolley, and thank you for choosing a product from Mover Technology.

We hope this product will bring you many years of satisfaction.

It is important that you read this manual thoroughly before using your Camper Trolley.

Technical Data:

Battery voltage:	14.4 V.
Battery type:	Lithium
Battery Capacity:	6,400 mAh
Battery operating capacity:	Approx. 30 min. operation
Battery charger:	230 V – 14.4 V. Capacity 1.0 A.
Battery remote control:	1 pce AA - 9.0 V.
Max. load stress:	500 kg.
Speed unloaded:	Approx. 9 m./min.
Speed loaded:	Approx. 8 m./min.
Motor:	2 pce 14.4 V planetary gear motors.
Safety function:	3 min. Auto shut-off.
Solar cell:	18.0 V 1.17 W.
Hauling capacity:	Trailers up to 1500 kg.
Caterpillar tracks:	2 pce with terrain rubber profiles.
Weight:	36.38 lb.

Contents of transport crate:

On unpacking the Camper Trolley, check that all parts are in the crate.
In case of missing content: Contact your dealer.

Operating Manual:	1 pce
Camper Trolley:	1 pce
Charger, 230 V 1.0 A:	1 pce
Remote control:	1 pce
Transportation bag:	1 pce
+ Suspension hardware, composed of the following parts:	
Cotter ring:	1 pce
Stabilization pipe:	2 pce
Suspension fitting:	2 pce
Extension tube for fitting	1 pce
+ Screws and nuts for suspension fitting.	

The EC Declaration of Conformity is available via the manufacturer.

Mover-technology ApS

Ved Stranden 1
9560 Hadsund – DK

Mounting the suspension fitting:

If there is a plastic cover over the side member system on the camping trailer, it can be helpful to remove it while mounting the suspension fitting.

Extension tube for mounting fitting.

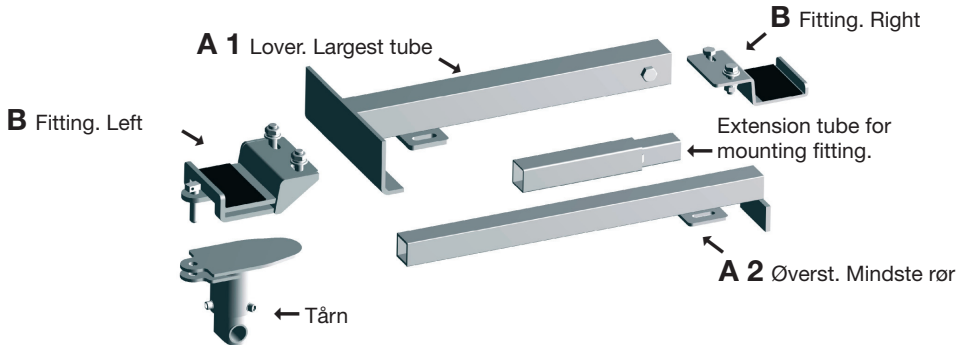

When mounting the suspension fitting from the Camper Trolley onto the camping trailer, start by gliding the 2 stabilisation tubes A1 and A2 together and placing them up inside the side members. Next screw on the right and left fitting loosely (right and left are seen from the ball catch on the tow bar).

Extension tube:

In case of larger distances between side members, place the extension tube inside the smallest stabilisation tube.

The illustration below shows the placement of the suspension fitting mounted on the side members.



Finally, slide the entire suspension fitting as far back on the side members as possible to put maximum weight on the Camper Trolley. Do not push the suspension fitting so far back that mounting and dismounting the Camper Trolley becomes difficult.

The following illustration shows the optimal placement of the suspension fitting on the camping trailer.



Next, push the stabilization pipes as far from each other as possible, towards the sides of the side members. Tighten the right and left fittings so that the bent underside of the fittings is positioned precisely against the outer side of the side members. Make sure that the bolts are tightened to the maximum extent.

Clamp bolt on stabilization pipe:

Once the suspension fitting is adjusted and fastened to the side members, tighten the clamp bolt into the side of the smallest stabilization pipe.

If the camping trailer's bearers are extremely narrow, and the stabilization pipes cannot be pressed far enough together upon mounting, shorten the stabilization pipes using a hacksaw. There must be minimum 10-15 cm inner overlap of the stabilization pipes. It makes no difference if you remove the clamping bolt after shortening the stabilization pipes.

Mounting of Camper Trolley:



When mounting the Camper Trolley on the suspension fitting, adjust the height of the suspension fitting using the nose wheel.

The suspension fitting mounted on the Camper Trolley fits into a slit on the underside of the mounting fitting on the left side seen from the ball catch and can be pushed into place in this slit.

After pushing the Camper Trolley into the slit in the mounting fitting, attach the factory-provided cotter ring, which locks the Camper Trolley in place. You are now ready to tow your camping trailer.

After attaching the Camper Trolley to the cotter, raise the support wheel to its highest position, and release the hand brake. This shifts the weight of the camping trailer onto the Camper Trolley.

Safety and operation:

Note that the Camper Trolley may not have proper gripping if the load it is bearing is insufficient.

To ensure optimal transfer of the Camper Trolley's power to the surface it is to operate on, make sure that the Camper Trolley always moves forward, that is, in the direction of the antenna.

Operating Camper Trolley on slanting surfaces may shift and decrease the pressure on the Camper Trolley, resulting in poor contact with the terrain. Also be aware that too little weight on the Camper Trolley will result in poor towing results.

In order for Camper Trolley to function optimally, the ball thrust must be at least 75-85 kg. This much thrust creates about 120-150 kg of pressure on the Camper Trolley, provided that the suspension fitting is placed as far back as possible on the camping trailer's side members.

The Camper Trolley is designed for moving camping trailers weighing up to approx. 1500 kg. On hard, even surfaces, however, the Camper Trolley can also tow heavier trailers.

When you use Camper Trolley on slanted surfaces, inclines or over curbs and in bumpy terrain, it is important that you back the camping trailer up – if necessary, one wheel at a time. Optionally, use a wedge. This increases the pressure on the Camper Trolley, because part of the camping trailer's weight shifts onto the Camper Trolley.

When descending slopes in the terrain, it is very important that the camping trailer moves forward with the Camper Trolley in front. Here the Camper Trolley must "back up" with the antenna opposite the manoeuvring direction. This is important, as the Camper Trolley might otherwise tip over forward.

If towing down very steep inclines, be aware that the hand brake may have to be used during operation if the Camper Trolley is unable to hold the trailer.

Use precaution when using the Camper Trolley to tow on wet, oily or steep surfaces, where the caterpillar tracks cannot adequately grip the surface.

Also: Familiarize yourself with the operating manual, and practice manoeuvring the camping trailer on a flat surface before attempting to manoeuvre it on inclines. We recommend testing your Camper Trolley at home – also without a camping trailer – so you can experience the different manoeuvring options before starting your holiday.

Children:

Note that children under age 3 should not play with any plastic bags or small parts from the Camper Trolley, as there is a risk of suffocation.

Children should not tow the camping trailer with the remote control.

Operation:

The photograph below shows the front of the Camper Trolley, where the start/stop button and operating/battery status indicators are located.



Driftslys = Operating status

Markeringslys (battery low) = Battery status

Start/Stop = Start/Stop

Start:

To start the Camper Trolley, press and hold the start button down for approx. 2 seconds. This activates a green blinking light, indicating that the Camper Trolley is ready for use. Note, however, that the Camper Trolley shuts off automatically after 3 minutes if the remote control is not activated within that period.

Stop:

If you do not want to wait 3 minutes until the Camper Trolley shuts off automatically, press the start button to disconnect the power manually.

Battery LED:

If you see a red blinking light in the battery status LED while operating the Camper Trolley, this is an indication that the battery capacity is low. When this happens there is only enough battery capacity for about 5-8 minutes of operation before the Camper Trolley automatically shuts down to protect the battery.

Batteries:

It is very important to charge the Camper Trolley before using it for the first time. The lithium battery must be completely charged before first use, to ensure high performance and long life. The first charge may take 6-8 hours. After 4-5 charges, the battery is up to 100% capacity.

Charging via solar cell:

Charging time depends on sunlight and the remaining battery capacity. For normal maneuvering, the solar cell is able to keep the battery charged if the Camper Trolley is placed in sunlight during daylight hours.

Important information

If the Camper Trolley goes unused for more than two months, it is highly recommended that you operate the Camper Trolley for 10 minutes and then charge the battery for a couple of hours, in order to maintain maximum battery life and performance. Remember to dispose of the batteries in a manner that respects the environment. Do not throw them away with ordinary household waste.

Winter storage:

Store the Camper Trolley in a dry, frost-free environment. Do not cover the solar cell if you wish to charge the battery.

Battery charging:



Ladestik = Charging outlet

Charging outlet:

Connect the charger to the Camper Trolley by placing the charging plug in the outlet on the lid of the back plate.

Charging function:

The battery charger displays a constant red light while charging is in progress. Completion of battery charging is indicated by a constant green light.

Remote control:

Use both hands on the remote control, and hold it horizontally during use, as shown in the image below.



Operation:

To move forward, in the same direction as the antenna, press the upper left control button.

To move backward, press the bottom left control button.

To turn, press the forward or backward button while pressing one of the turn buttons on the right side of the remote control to turn right or left. The Camper Trolley will only turn if you first hold the forward or backward button, followed by a turn button. The turn function is amplified when you hold one of the turn buttons down for over 1 - 1.5 seconds. This makes the turning caterpillar track turn opposite the operating direction.

Emergency stop:

In connection with towing that gets out of control, you can block both caterpillar tracks electronically to stop the Camper Trolley immediately by pressing and holding down the middle red button.

Change of batteries in remote control:

When the sender signal from the remote control becomes too weak – this is the case when you need to stand very close to the Camper Trolley before it reacts – it is time to replace the batteries in the remote control. To do this: Loosen the 4 screws on the back of the remote control and remove the panel. Next replace the 9.0 V battery. Remember to dispose of the batteries in a manner that respects the environment – do not dispose of them with ordinary household waste.

After use:

When you are finished towing the camping trailer and you want to disconnect the Camper Trolley, pull the parking brake and adjust the nose wheel so that the trailer is slightly elevated. This takes the weight off the Camper Trolley. Next remove the cotter and use the remote control to move the Camper Trolley out of the lock fitting (or pull it out manually).

After dismantling:

Put the Camper Trolley in the factory delivered transport box/bag, either in the car or in the sun for charging.

After use:

Remember to store the Camper Trolley in a frost-free environment and to operate it at least every other month.

Cleaning:

If you have used the Camper Trolley in wet or filthy conditions, you can clean it in the following manner:

Remove pebbles, clay, grass and the like from the belts. Then give it a gentle cleaning using a small amount of clean water and a brush or cloth. Do not use soap/cleansing agents or a high-pressure cleaner.

Remember:

Never leave the Camper Trolley mounted to the camping trailer while towing the trailer behind a car. It is important that you always dismount the Camper Trolley after use and place it in the storage box/bag provided. If the storage box/bag should become damaged, discard it. A new plastic storage box/bag may be obtained from your Camper Trolley distributor.

Guarantee:

This product is covered by warranty in accordance with relevant EU legislation. In case of any claim regarding this product, please contact the distributor and provide information about: the cause of the error or defect and the date of purchase. Include the invoice / proof of purchase.

Mover Technology

Ved Stranden 1
DK-9560 Hadsund

www.mover-technology.com
www.camper-trolley.com

CAMPER TROLLEY

N

Gratulerer med Camper Trolley'en og takk for at du valgte et produkt fra Mover Technology.

Vi håper at du får glede av dette produktet i mange år.

Det er viktig at hele denne veiledningen leses grundig innen Camper Trolley'en tas i bruk.

Tekniske data:

Batterispenning:	14,4 V
Batteri, type:	Litium
Batteri, kapasitet:	6.400 mAh
Batteridriftskapasitet:	Ca. 30 min. drift
Batterilader:	230 V – 14,4 V. Kapasitet 1.0 A
Batterifjernkontroll:	1 stk. AA – 9,0 V
Belastningstrykk, maks.:	500 kg
Hastighet, ubelastet:	Ca. 9 m/min.
Hastighet, belastet:	Ca. 8 m/min.
Motor:	2 stk. 14,4 V planetgirsmotorer
Sikkerhetsfunksjon:	3 min. sikkerhetsslukkefunksjon
Solcelle:	18,0 V, 1,17 W
Passer til:	Vogner opptil 1500 kg
Larveføtter:	2 stk. med terrenggummiprofiler
Vekt:	16,5 kg

Innhold i transportkassen:

Ved utpakkingen av Camper Trolley'en bør man sikre seg at alle delene er i kassen.

Ved eventuelle mangler skal forhandleren kontaktes.

Betjeningsveiledning:	1 stk.
Camper Trolley:	1 stk.
Lader 230 V 1.0 A:	1 stk.
Fjernkontroll:	1 stk.
Transporttaske:	1 stk.
+ Opphengsbeslag som består av følgende deler:	
Ringsplitt:	1 stk.
Stabiliseringsrør:	2 stk.
Monteringsbeslag:	2 stk.
Forlengelsesrør til beslag	1 stk.
+ skruer og muttere til monteringsbeslag.	

EU-samsvarserklæring kan fås ved henvendelse til produsenten.

Mover Technology

Ved Stranden 1
DK-9560 Hadsund

Montering av opphengsbeslag:

Finnes det en plastdekkplate over vangesystemet på campingvognen, kan det være en fordel å avmontere den mens opphengsbeslaget monteres.

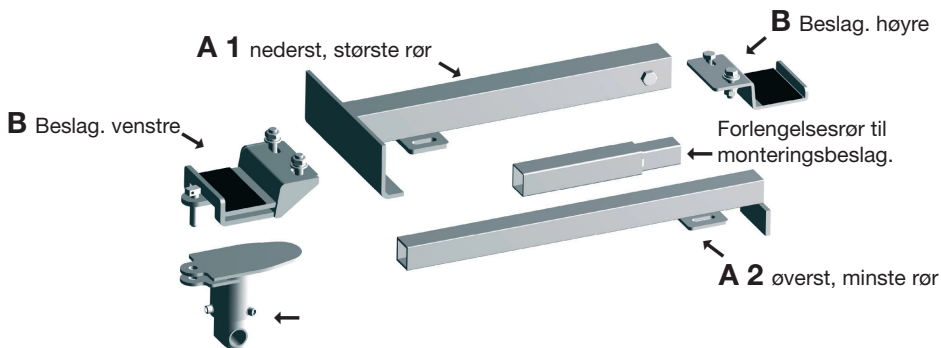

Ved montering av opphengsbeslaget fra Camper Trolley'en på campingvognen skal man starte med å skyve sammen de to stabiliseringsrørene A 1 og A 2, og deretter legges de på innvendig i vangene. Deretter skrues det høyre og venstre beslaget på løst (høyre og venstre ses fra kulelåsen på trekkstangen).

Forlengelsesrør:

Ved større avstand mellom vangene settes forlengelsesrøret innvendig i det minste stabiliseringsrøret.

Tegning viser plasseringen av opphengsbeslaget montert på vangene.



Deretter skyves hele opphengsbeslaget så langt tilbake på vangene som mulig for å øke vekten på Camper Trolley'en mest mulig, men ikke lenger enn at man kan montere Camper Trolley'en av og på uten større problemer.

Tegning viser optimal plassering av opphengsbeslaget på campingvognen.



Heretter skyves stabiliseringsrørene så langt fra hverandre som mulig ut mot sidene av vangene, og høyre og venstre beslag spennes fast slik at den bøyde undersiden på beslagene ligger helt opp mot yttersiden av vangene. Sørg for at påspenningskraften som brukes på boltene blir maksimal.

Låsebolt på stabiliseringsrør:

Når opphengsbeslaget er tilpasset og festet på vangene, spennes låsebolten inn i siden av det minste stabiliseringsrøret.

Hvis det konstateres at campingvognens bærevanger er ekstremt smale, og stabiliseringsrørene derfor ikke kan trykkes langt nok sammen ved montering, så skal stabiliseringsrørene kortes av med en baufil. Det skal være minimum 10-15 cm indre overlapp av stabiliseringsrørene. Det gjør ikke noe at man etter en avkortning av stabiliseringsrørene har fjernet låsebolten.

Montering av Camper Trolley:



Når Camper Trolley'en skal monteres på opphengsbeslaget justeres høyden på opphengsbeslaget ved hjelp av nesehjulet.

Opphengsbeslaget, som er montert på Camper Trolley'en, passer inn i en spalte på undersiden av monteringsbeslaget på venstre side sett fra kulelåsen, og kan skyves på plass i denne spalten.

Etter at Camper Trolley'en er skjøvet inn i spalten i monteringsbeslaget, monteres den medfølgende ringspalten som låser Camper Trolley'en, og deretter kan buksering av campingvognen begynne.

Når Camper Trolley'en er festet med splitten, heves støttehjulet til høyeste posisjon, og håndbremsen slippes. På den måten legges vekten av campingvognen over på Camper Trolley'en.

Sikkerhet og kjøring:

Vær oppmerksom på at Camper Trolley'en eventuelt ikke kan stå skikkelig fast på underlaget hvis den ikke har en tilstrekkelig vektbelastning.

For å sikre optimal overføring av Camper Trolley'ens krefter til det underlaget som den skal kjøre på, er det viktig at Camper Trolley'en alltid kjører fremover, det vil si at den kjører i den retningen antennen sitter i.

Kjøring med Camper Trolley'en på skrånende flater kan forskyve og forminske trykket på Camper Trolley'en slik at kontakten med underlaget reduseres. Vær også oppmerksom på at for lav vekt på Camper Trolley'en vil resultere i et dårlig bukseringsresultat.

For at Camper Trolley'en kan fungere optimalt, skal kuletrykket være minimum 75-85 kg. Når dette kuletrykket er oppnådd, skapes et trykk på ca. 120-150 kg på Camper Trolley'en under forutsetning av at opphengsbeslaget plasseres lengst mulig bakover på campingvognens vanger.

Camper Trolley'en er beregnet til flytting av campingvogner på opptil ca. 1500 kg. Men på plant og fast underlag kan Camper Trolley'en flytte tyngre vogner.

Når Camper Trolley'en brukes opp langs skråninger, på stigninger eller over kantstein og i ujevnt terreng, er det viktig at man bakker campingvognen opp, ev. med et hjul av gangen. Bruk ev. en kile. På den måten oppnås et økt vekttrykk på Camper Trolley'en, fordi en del av vekten av campingvognen legges over på Camper Trolley'en.

Ved nedkjøring fra stigninger i terrenget er det svært viktig at campingvognen kjører fremover med Camper Trolley'en foran. Her skal Camper Trolleyen "rygge" med antennen mot kjøretretningen. Dette er viktig - ellers kan Camper Trolleyen tippe forover.

Hvis det kjøres ned svært bratte skråninger, må man være oppmerksom på at man muligvis skal bruke håndbremsen hvis Camper Trolley'en ikke kan holde vognen.

Vær oppmerksom og forsiktig ved buksering når Camper Trolley'en benyttes på våte, glatte og sterkt skrånende underlag hvor larveføttene ikke kan oppnå en sikker kontakt med underlaget.

Merk: Vær fortrolig med betjeningsveiledningen og prøv rangering av campingvognen på et flatt underlag før rangering på skrånende underlag forsøkes. Vi anbefaler dessuten å prøve Camper Trolley'en hjemme, også uten campingvogn, for å prøve manøvreringsmulighetene innen ferien.

Barn:

Vær oppmerksom på at barn under 3 år ikke bør leke med eventuelle plastposer eller smådeler fra Camper Trolley'en, da det kan være forbundet med kvelningsfare.

Barn bør ikke rangere campingvognen med fjernkontrollen.

Betjening:

Bildet viser fronten på Camper Trolley'en, hvor start/stopp-kontakten befinner seg og driftslys og markeringslys for svakt batteri.



Driftslys = Driftslys

Markeringslys
(ved for svagt batteri) =
Markeringslampe
(vid för svakt batteri)

Start/Stop = Start/Stopp

Start:

Start av Camper Trolley'en foregår ved at startknappen trykkes inn og holdes inne i ca. 2 sek. Deretter kommer det et grønt blinkende lys i driftslysmarkeringen, og deretter er Camper Trolley'en klar til å kjøre. Vær oppmerksom på at Camper Trolley'en automatisk slukkes etter 3 min. hvis fjernkontrollen ikke har vært aktivert først.

Stopp:

Hvis man vil slå av strømmen og ikke vente 3 min. til Camper Trolley'en avbryter strømmen selv, trykkes startknappen inn og strømmen slås av.

Batterimarkering:

Hvis man under drift ser et rødt blink i markeringslyset for svak batteristand, er det tegn på at batteristanden er lav. Heretter er det bare batterikapasitet til ca. 5-8 minutters ytterligere drift før elektronikken automatisk slukkes for å beskytte batteriet.

Batterier:

Det er ytterst viktig å lade opp Camper Trolley'en innen den tas i bruk. Litium-batteriet skal lades opp helt før det tas i bruk for å sikre høy yteevne og lang levetid.

Oppladingen kan strekke seg over 6-8 timer første gang. Etter 4-5 ladinger er batteriet oppe på 100 %.

Lading via solceller:

Opplading er avhengig av sollyset og hvor mye batteriet har vært utladet. Ved normal rangering vil solcellen kunne vedlikeholde batteriet med strøm hvis Camper Trolley'en plasseres i solen på dagen.

Viktig informasjon:

Hvis Camper Trolley'en står ubenyttet i mer enn to måneder, anbefales det på det kraftigste å kjøre med den i 10 min. og deretter lade batteriet opp et par timer for på denne måte å oppnå maksimal batterilevetid og høy yteevne. Husk miljøriktig bortskaffing av batterier, kast dem aldri sammen med vanlig avfall.

Oppbevaring om vinteren:

Camper Trolley'en skal oppbevares tørt og frostfritt. Solcellen må ikke dekkes hvis den skal lades opp.

Opplading av batteri:



Ladestik = Ladeplugg

Ladeplugg:

Laderen kobles til Camper Trolley'en ved å plassere ledningspluggen i pluggtilkoblingen på bakplatedekselet, og deretter tilkobles laderen 230 V.

Lader:

Laderen viser et konstant rødt lys så lenge ladeprosessen er i gang. Etter endt opplading av batteriet markeres dette ved et konstant grønt lys.

Fjernkontrollen:

Bruk begge hender på fjernkontrollen og hold denne vannrett under bruk som vist på bildet:



Betjening:

Kjøring fremover, i samme retning som antennen sitter, fungerer ved å trykke på øverste venstre betjeningsknapp.

Kjøring bakover foregår ved å trykke på nederste venstre betjeningsknapp.

Dreifunksjonen foregår ved at man skal holde nede en frem- eller en tilbakeknapp og deretter samtidig trykke på en av dreieknappene i høyre side av fjernkontrollen for å dreie til høyre eller venstre. Man kan kun få Camper Trolley'en til å dreie ved først å holde nede en frem- eller tilbakeknapp og deretter en av dreieknappene. Dreifunksjonen blir forsterket ved å holde en av dreieknappene nede i over 1-1,5 sek., dermed begynner den dreierende larvefoten å dreie motsatt driftsretningen.

Nødstopp:

I forbindelse med bukseringsoppgaver som kommer ut av kontroll, kan man blokkere begge larveføttene elektronisk ved å trykke og holde den midterste, røde knappen nede slik at Camper Trolley'en stopper omgående.

Skift av batterier i fjernkontrollen:

Når sendersignalet fra fjernkontrollen blir for svakt – dette oppdages ved at man etter hvert må stå veldig nærme Camper Trolley'en før den reagerer – er det på tide å skifte batteriene i fjernkontrollen. Dette gjøres slik: Løsne de fire skruene på baksiden av fjernkontrollen og fjern denne. Deretter skiftes 9,0 V batteriet. Husk å avhende batteriene i henhold til miljøregler, ikke kast dem sammen med vanlig avfall.

Etter bruk:

Når bukseringen av campingvognen er ferdig og man vil koble av Camper Trolley'en, trekkes håndbremsen og nesehjulet justeres til en posisjon slik at vognen løftes litt. På den måten fjerner man vekttrykket fra Camper Trolley'en. Deretter fjernes splitten. Bruk fjernkontrollen til å kjøre ut Camper Trolley'en fra låsebeslaget (eller trekk den ut manuelt).

Etter avmonteringen:

Plasser Camper Trolley'en i transportkassen/-vesken som følger med, enten i bilen eller ev. i solen til opplading.

Etter bruk:

Husk å oppbevare Camper Trolley'en frostfrit, og kjør med den minst hver 2. måned.

Rengjøring:

Har Camper Trolley'en vært i bruk i våte og tilsmussede omgivelser, kan den rengjøres på følgende måte:

Fjern småstein, leire, gress o.l. fra beltene.

Deretter kan det foretas en lett rengjøring med rent vann i små mengder ved hjelp av en børste eller en klut.

Bruk ikke såpe/rengjøringsmidler og høytrykksspyler.

Husk:

Camper Trolley'en må ikke være fastmontert ved kjøring med campingvognen etter bilen. Det er derfor viktig at Camper Trolley'en alltid avmonteres etter bruk og plasseres i den medfølgende oppbevaringskassen/vesken. Dersom transportkassen/vesken blir skadet, bør den bortskaffes. Anskaff ev. en ny transportkasse/veske til oppbevaring av Camper Trolley'en hos forhandleren.

Garanti:

Det ytes reklamasjonsrett på dette produktet i henhold til gjeldende EU-lovgivning.

Ved reklamasjon på dette produktet kan forhandleren kontaktes med opplysninger om feilårsak og dato for kjøp. Ta med faktura/kjøpsbevis.

Mover Technology

Ved Stranden 1
DK-9560 Hadsund

www.mover-technology.com
www.camper-trolley.com

CAMPER TROLLEY

S

Lycka till med Camper Trolley och tack för att du valde en produkt från Mover Technology.

Vi hoppas att denna produkt ska ge dig glädje i många år.

Det är viktigt att du noga läser hela denna vägledning innan du använder Camper Trolley.

Tekniska data:

Batterispänning:	14,4 V.
Batteri, typ:	Litium
Batteri, kapacitet:	6.400 mAh
Batteriets driftskapacitet:	Ca 30 min drift.
Batteriladdare:	230 V 14,4 V. Kapacitet 1,0 A.
Batteri fjärrkontroll:	1 st AA 9,0 V
Belastningstryck max:	500 kg.
Hastighet obelastad:	Ca 9 m/min.
Hastighet belastad:	Ca 8 m/min.
Motor:	2 st. 14,4 V planetväxelmotorer.
Säkerhetsfunktion:	3 min. automatiskt avstängning.
Solceller:	18,0 V / 1,17 W.
Lämplig för:	Vagnar upp till 1500 kg.
Larvfötter:	2 st terränggummiprofiler.
Vikt:	16,5 kg.

Innehåll i transportlådan:

Kontrollera att alla delar finns i lådan då du packar upp Camper Trolley. Om något skulle saknas: Kontakta återförsäljaren.

Bruksanvisning:	1 st.
Camper-Trolley:	1 st.
Laddare 230 V / 1,0 A:	1 st.
Fjärrkontroll:	1 st.
Transportväska:	1 st.
+ Upphångningsbeslag som består av följande delar.	
Låsring:	1 st.
Stabiliseringsrör:	2 st.
Monteringsbeslag:	2 st.
Förlängningsrör till beslag	1 st.
+ Skruvar och muttrar för monteringsbeslag.	

EU-överensstämmelsesförklaringen kan levereras efter kontakt med producenten.

Mover Technology

Ved Stranden 1
DK-9560 Hadsund

www.mover-technology.com
www.camper-trolley.com

Montering av upphängningsbeslag:

Om husvagnen har en täckplatta av plast över husvagnens balksystem, kan det vara en fördel att ta bort den medan upphängningsbeslaget monteras.

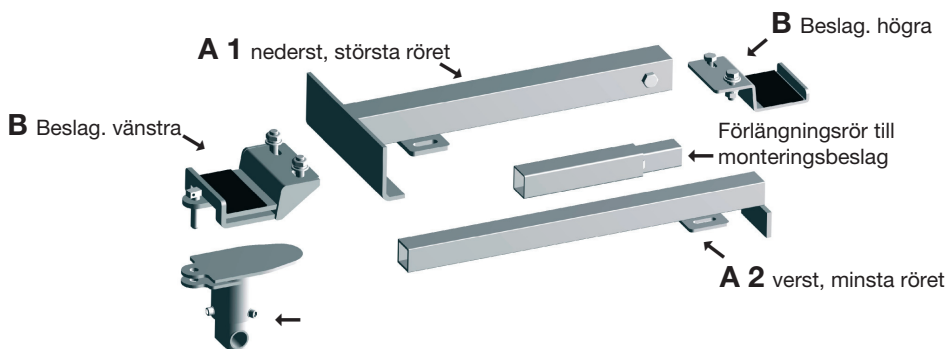

Vid montering av upphängningsbeslaget från Camper Trolley på husvagnen ska du börja med att skjuta ihop de 2 stabiliseringsrören A 1 och A 2, varefter de läggs upp inuti balkarna. Därefter skruvar du löst på det högra och vänstra beslaget (sett från dragstångens kulhandske).

Förlängningsrör:

Vid större avstånd mellan stagen sätts förlängningsröret in invändigt i det minsta stabiliseringsröret.

Teckningen visar placeringen av upphängningsbeslaget monterat på balkarna.



Därefter skjuts hela upphängningsbeslaget så långt bakåt som möjligt på balkarna för att öka vikten på Camper Trolley maximalt, men inte längre än att du kan av- och påmontera Camper Trolley utan större besvär.

Bilden visar optimal placering av upphängningsbeslaget på husvagnen.



Därefter skjuts stabiliseringsrören så långt som möjligt från varandra ut mot balkarnas sidor. Spänn fast höger och vänster beslag så att beslagens böjda undersida ligger tätt mot balkarnas utsida. Se till att bultarna spänns med maximal kraft.

Låsbult på stabiliseringsrör:

När upphängningsbeslaget är tillpassat och fastsatt på balkarna, spänner du låsbulten in i sidan på den minsta stabiliseringsröret.

Om husvagnens bärande balkar är extremt smala och stabiliseringsrören därför inte kan tryckas samman tillräckligt vid moantringen ska stabiliseringsrören kortas av med en bågfil. Stabiliseringsrören ska ha minst 10–15 cm inre överlappning. Det betyder inget om du tar bort låsbulten efter att ha kortat av stabiliseringsrören.

Montering av Camper Trolley:



När Camper Trolley ska monteras på upphängningsbeslaget, justerar du upphängningsbeslagets höjd med noshjulet.

Upphängningsbeslaget är monterat på Camper Trolley och passar in i en slits på monteringsbeslagets undersida på vänster sida sett från kulhandsken. Det kan skjutas in på plats i slitsen.

Efter att Camper Trolley har skjutits in i monteringsbeslagets slits monterar du den medföljande låssprinten, som låser Camper Trolley, och sedan kan du börja bogsera husvagnen.

När Camper Trolley är fastgjord med sprinten höjer du stödhjulet till det högsta läget och släpper handbromsen. Därmed läggs husvagnens vikt över på Camper Trolley.

Säkerhet och körning:

Var uppmärksam på att det kan hända att Camper Trolley inte står ordentligt fast på underlaget om den inte har tillräcklig belastning.

För att säkra optimal överföring av Camper Trolleys kraft till underlaget den ska köra på är det viktigt att Camper Trolley alltid kör framåt, dvs i den riktning där antennen sitter.

Körning med Camper Trolley på sneda ytor kan förskjuta eller minska trycket på Camper Trolley, så att kontakten med underlaget minskas. Var även uppmärksam på att för låg vikt på Camper Trolley leder till dåligt bogseringsresultat.

För att Camper Trolley ska fungera optimalt ska kultrycket vara minst ca 75-85 kg. När detta kultryck är uppnått skapas ett tryck på ca 120-150 kg på Camper Trolley under förutsättning att upphängningsbeslaget placeras så långt bak som möjligt på husvagnens balkar.

Camper Trolley är beräknad för att flytta husvagnar på upp till ca 1500 kg. På plant och fast underlag kan Camper Trolley dock flytta tyngre vagnar.

När Camper Trolley används över sneda ytor, i stigning, över kantsten eller i ojämn terräng, är det viktigt att backa husvagnen, eventuellt med ett hjul i taget. Använd eventuellt en kil. Därmed får Camper Trolley ökat tryck eftersom en del av husvagnens vikt läggs över på Camper Trolley.

Vid körning i nedförsbacke i terräng är det mycket viktigt att husvagnen kör framåt med Camper Trolley längst fram. Här ska Camper Trolley "backa" med antennen längst bak. Det är viktigt eftersom Camper Trolley annars kan tippa över.

Om du kör nedför i mycket brant lutning ska du vara beredd att använda handbromsen, om Camper Trolley inte kan hålla vagnen.

Var uppmärksam och försiktig vid bogsering när Camper Trolley används på våta, oljiga och starkt lutande underlag, där larvfötterna inte kan få en säker kontakt med underlaget.

Dessutom: Bekanta dig med bruksanvisningen och prova att rangera husvagnen på ett plant underlag innan du försöker rangera på lutande underlag. Vi rekommenderar även att du provar Camper Trolley hemma, även utan husvagn, för att uppleva manövreringsmöjligheterna, innan du åker på semester.

Barn:

Var uppmärksam på att barn under 3 år inte bör inte leka med eventuella plastpåsar eller smådelar från Camper Trolley, då det kan vara förbundet med kvävningsrisk.

Barn bör inte rangera husvagnen med fjärrkontrollen.

Avändning:

Bilden visar fronten på Camper Trolley, där start-/stoppkontakten finns, samt driftlampa och markeringslampa för svagt batteri.



Driftslys = Driftlampa

Markeringslys
(ved för svagt batteri) =
Markeringslampa
(vid för svagt batteri)

Start/Stop = Start/Stop

Start:

Starta Camper Trolley genom att hålla startknappen intryckt ca 2 sekunder. Därefter visas ett grönt blinkande ljus i driftlampan och därmed är Camper Trolley klar att köra. Var dock uppmärksam på att Camper Trolley automatiskt stängs av efter 3 minuter om fjärrkontrollen inte har aktiverats innan dess.

Stopp:

Om du själv vill stänga av strömmen och inte vänta 3 minuter tills Camper Trolley stänger av strömmen, trycker du in startknappen varefter strömmen stängs av.

Batterimarkering:

Om man under drift ser att markeringsljuset blinkar rött, beror det på att batterinivån är låg. Efter att markeringsljuset blinkar är det endast ca. 5-8 minuters driftstid, innan elektroniken automatiskt stängs av för att skydda batteriet.

Batterier:

Det är ytterst viktigt att ladda Camper Trolley'n innan den används. Litiumbatteriet ska laddas helt innan det används för att säkerställa batteriets höga kapacitet och lång levetid.

Uppladdning kan ta 6-8 timmar första gången batteriet laddas. Full batterikapacitet uppnås efter 4-5 laddningar.

Laddning via solcellen:

Uppladdningen beror av solljuset och hur mycket batteriet har urladdats. Vid normal rangering ska solcellen kunna förse batteriet med ström om Camper Trolley placeras i solen under dagtimmarna.

Viktig information

Om Camper Trolley'en står oanvänd i mer än två månader rekommenderas det å det bestämdaste att köra Camper Trolley'n under 10 min och därefter ladda batteriet under några timmar för att på så sätt uppnå maximal kapacitet och levnadstid på batteriet. Kom ihåg att lämna batteriet till återvinningscentralen och inte kasta dem i soporna.

Vinterförvaring:

Camper Trolley'en ska förvaras torrt och frostfritt. Solcellen får inte täckas över om uppladdning önskas.

Laddning av batteri:



Ladestik = Laddkontakt

Laddkontakt:

Laddaren ansluts till Camper Trolley genom att placera laddningskontakten i uttaget på bakre plattans lock, varefter laddaren ansluts till 230 V.

Laddare:

Laddaren visar ett konstant rött ljus så länge laddningsprocessen pågår. Efter att batteriet är fulladdat markeras detta med ett konstant grönt ljus.

Fjärrkontrollen:

Använd båda händerna på fjärrkontrollen och håll den på tvären, som på bilden:



Avändning:

Körning framåt, som är samma riktning som där antennen sitter, fungerar genom att trycka på den övre vänstra manöverknappen.

Körning bakåt sker genom att trycka på den nedre vänstra manöverknappen. Sväng höger eller vänster genom att hålla ned en fram- eller bakåtknapp och sedan samtidigt trycka på en av svängningsknapparna på fjärrkontrollens högra sida. Camper Trolley kan endast svänga genom att du först håller ned en fram- eller bakåtknapp och därefter en svängningsknapp. Svängfunktionen förstärks om du håller ned en av svängningsknapparna längre än 1–1,5 sekunder, då börjar den svängande larvfoten att dra åt motsatt håll.

Nödstopp:

Om man tappar kontrollen över en bogsering, kan bägge larvfötterna blockeras elektroniskt, så att Camper Trolley stannar omedelbart, genom att du håller den mellersta röda knappen intryckt.

Byta batterier i fjärrkontrollen:

När fjärrkontrollens sändarsignal blir för svag – det märks av att man måste stå mycket nära för att Camper Trolley ska reagera – är det dags att byta batterier i fjärrkontrollen. Gör så här: Lossa de 4 skruvarna på fjärrkontrollens baksida och ta bort den. Byt sedan ut 9,0 V-batteriet. Kom ihåg att tänka på miljön när du ska slänga batterier, kasta dem inte i soporna.

Efter användning:

När bogseringen av husvagnen är avslutad och du vill koppla från Camper Trolley, drar du åt handbromsen och justerar noshjulet till ett läge så att vagnen lyfts något. Därmed avslutar du Camper Trolley. Därefter tar du bort sprinten och använder fjärrkontrollen till att köra Camper Trolley ut från låsbeslaget (eller dra ut den manuellt).

Efter avmonteringen:

Placera Camper Trolley'n i den medföljande transportlådan/-väskan, antingen i bilen eller kanske i solen för uppladdning.

Efter användning:

Kom ihåg att förvara Camper Trolley'n frostfritt och kör den minst en gång varannan månad.

Rengöring:

Har Camper Trolley använts i våt eller smutsig miljö kan den rengöras på följande sätt:

Ta bort småsten, lera, gräs och liknande från banden.

Därefter kan lätt rengöring utföras med rent vatten i små mängder med en borste eller trasa.

Använd inte tvål/rengöringsmedel eller högtryckstvätt.

Kom ihåg:

Camper Trolley får inte sitta fastmonterad under körning med husvagnen efter bilen. Därför är det viktigt att Camper Trolley alltid avmonteras efter användning och placeras i den medföljande förvaringsväskan. Om transportväskan skadas bör den slängas, så att Camper Trolley inte faller ur. Skaffa ev. ny låda av plast för att förvara Camper Trolley.

Garanti:

Det ges garanti på denna produkt enligt gällande EU-lag.

Vid reklamation angående produkten kontaktas förhandlaren med upplysning om: Felorsak, samt dato för köp. Ta med faktura/köpsbevis.

Mover Technology

Ved Stranden 1
DK-9560 Hadsund, Danmark

www.mover-technology.com
www.camper-trolley.com

CAMPER TROLLEY

SF

Onnea Camper Trolleyhankinnan johdosta. Kiitos, että valitsit Mover Technologyn tuotteen.

Toivottavasti tästä tuotteesta on iloa vuosikausiksi.

On tärkeää, että luet koko tämän käyttöohjeen perusteellisesti ennen Camper Trolleyhankintaa.

Tekniset tiedot:

Akun jännite:	14,4 V.
Akun tyyppi:	litium
Akun kapasiteetti:	6 400 mAh
Akun kapasiteetti:	Noin 30 minuutin käyttöä varten
Akkulaturi:	230 V - 14,4 V, kapasiteetti 1,0 A
Kaukosäätimen paristo:	1 kpl AA - 9,0 V
Enimmäiskuormitus:	500 kg
Nopeus kuormittamattomana:	Noin 9 m/min.
Nopeus kuormitettuna:	Noin 8 m/min.
Moottori:	2 kpl 14,4 voltin planeettavaihteistomoottoria
Turvatoiminto:	Virta katkeaa automaattisesti 3 minuutin kuluttua.
Aurinkokenno:	18,0 V, 1,17 W.
Soveltuu:	Enintään 1 500 kg painavaa vaunua varten
Telaketjut:	2 kpl, kuminen maastoprofiili
Paino:	16,5 kg

Toimitussisältö

Varmista, että Camper Trolleyn toimitus sisältää kaikki osat.

Jos jotain puuttuu, Ota yhteys jälleenmyyjään.

Käyttöohje:	1 kpl
Camper Trolley:	1 kpl
Latauslaite, 230 V ja 1,0 A:	1 kpl
Kaukosäädin:	1 kpl
Kuljetuskassi:	1 kpl
+ ripustuskiinnike, koostuu seuraavista osista:	
Rengastappi:	1 kpl
Vakautusputki:	2 kpl
Asennuspidikkeet:	2 kpl
Pidikkeen pidennysputki:	1 kpl
+ Asennuspidikkeen ruuvit ja mutterit	

Valmistaja toimittaa selvityksen EU-vaatimusten täyttämisestä pyydettyäessä.

Mover Technology

Ved Stranden 1
DK-9560 Hadsund

www.mover-technology.com
www.camper-trolley.com

Ripustuskiinnikkeen asentaminen

Jos asuntovaunun aisassa on muovikansi, se on ehkä irrotettava ennen ripustuskiinnikkeen asentamista.

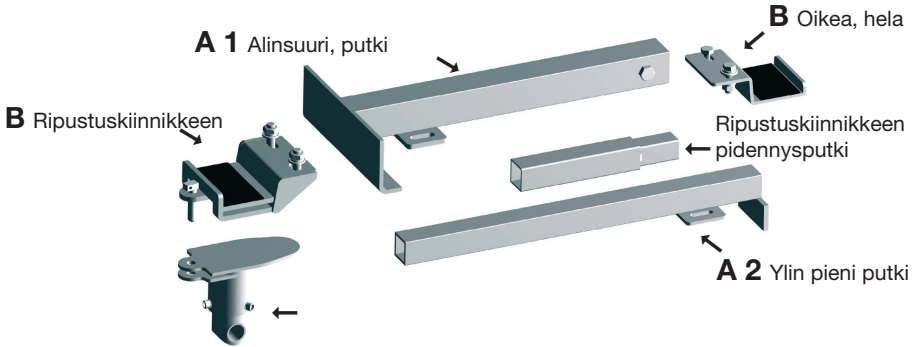

Irrottaessa Camper Trolle ripustuspidike asuntovaunusta aluksi kaksi vakautusputkea A 1 ja A 2 työnnetään yhteen. Tämän jälkeen ne asetetaan aisojen sisälle. Oikean- ja vasemmanpuoleinen hela irrotetaan (katsottuna vetoaisan kuulalukosta).

Pidennysputki

Jos kannattimien välinen etäisyys on tavallista suurempi, pidennysputki kiinnitetään pienemmän vakautusputken sisälle.

Aisoihin asennetun ripustuspidikkeen sijainti aisoissa näkyy piirroksessa.



Työnnä ripustuspidikettä mahdollisimman pitkälle aisoihin Camper Trolleyhin kohdistuvan painon lisäämiseksi. Älä kuitenkaan työnnä pidikettä niin pitkälle, että Camper Trolley'n asentaminen vaikeutuu.

Ripustuspidikkeen paras sijaintipaikka asuntovaunussa näkyy piirroksessa.



Työnnä vakautusputket mahdollisimman kauas toisistaan vaunun kylkiä kohden. Kiinnitä oikea ja vasen hela siten, että niiden kupera alapinta on tiiviisti kiinni kannattimien yläpinnassa. Kiristä pultit mahdollisimman tiukka.

Vakautusputken lukkopultti

Kun ripustuspidike on paikoillaan ja kiinnitetty kannattimiin, kiristä pienimmän vakautusputken lukituspultti.

Jos asuntovaunun kannattimet ovat hyvin pienet eikä vakautusputkia voi työntää tarpeeksi pitkälle asennuksen yhteydessä, lyhennä vakautusputkia sahaamalla. Vakautusputkien tulee limittyä vähintään 10 - 15 cm:n matkalta. Lukituspultteja ei saa poistaa lyhennettäessä vakautusputkia.

Camper Trolleyn asentaminen



Kun Camper Trolley asennetaan ripustuspidikkeeseen, säädä ripustuspidikkeen korkeutta käyttämällä kärkipyörää.

Camper Trolley ripustuspidike sopii asennushelan alla vasemmalla puolella olevaan vakoon laakerilukosta katsottuna. Tämä vako voidaan työntää paikoilleen.

Kun Camper Trolley on työnnetty asennuskiinnikkeen vakoon, kiinnitä se mukana toimitetun rengastapin avulla. Se lukitsee Camper Trolley paikoilleen. Asuntovaunua voidaan nyt hinata.

Kun Camper Trolley on paikoillaan, nosta tukipyörä ylös ja vapauta käsijarru. Asuntovaunun paino lepää nyt Camper Trolleyn päällä.

Ajoturvallisuus

Huomaa, että Camper Trolley ei saa kunnollista otetta maan pinnasta, jos asuntovaunu ei paina sitä riittävästi.

Camper Trolley'n voima välittyy maanpintaan parhaalla mahdollisella tavalla ajettaessa Camper Trolleytä aina suoraan eteenpäin eli suuntaan, johon antenni osoittaa.

Jos Camper Trolleytä ajetaan kaltevalla pinnalla, siihen kohdistuva paino voi vähentyä, joten kosketus maan pintaan heikkenee. Huomaa myös, että jos Camper Trolleyhin kohdistuu liian pieni paino, hinausteho heikkenee.

Camper Trolley toimii ihanteellisesti, kun kuulan paino on vähintään 75 - 85 kg. Jos kuulan paino on tämä, Camper Trolleyhin kohdistuu noin 120 - 150 kg:n paino, jos ripustuspidike asetetaan mahdollisimman taakse asuntovaunun kannattimiin.

Camper Trolley on tarkoitettu enintään 1500 kg painavien asuntovaunujen siirtämiseen. Jos maan pinta on tasainen ja sileä, Camper Trolleyen pystyy siirtämään painavampiakin vaunuja.

Jos Camper Trolleytä käytetään kaltevalla pinnalla, mäessä, epätasaisella pinnalla tai siirrettäessä vaunu reunakiveyksen yli, asuntovaunua on peruutettava vain yksi pyörä kerrallaan. Käytä tarvittaessa kiilaa. Tämä lisää Camper Trolleyhin kohdistuvaa painoa, sillä osa asuntovaunun painosta kohdistuu Camper Trolleyhin.

Siirrettäessä asuntovaunua maastossa on tärkeää, että Camper Trolley vetää asuntovaunua. Tällöin Camper Trolley peruuttaa antennia vastakkaiseen ajosuuntaan. Tämä on tärkeää, jotta Camper Trolley ei kaadu.

Jos vaunua siirretään erittäin kaltevalla pinnalla, siirtämisen aikana on ehkä käytettävä käsijarrua, jos Camper Trolley ei pysty pidättelemään vaunua.

Jos Camper Trolleytä käytetään märällä, rasvaisella tai voimakkaasti kaltevalla pinnalla, telaketjut eivät ehkä saa pitävää otetta. Ole tällöin varovainen.

Noudata käyttöohjetta. Harjoittele asuntovaunun siirtämistä tasaisella alustalla ennen sen siirtämistä kaltevalla pinnalla. On myös suositeltavaa kokeilla Camper Trolleytä kotona ilman asuntovaunua ennen esimerkiksi loman alkamista, jotta opit ohjaamaan sitä.

Lapset

Estä alle kolmivuotiaita lapsia leikkimästä Camper Trolley'n mukana toimitettujen muovipussien tai pienten osien avulla. Muutoin on olemassa tukehtumisen vaara.

Lapset eivät saa siirtää asuntovaunua kauko-ohjauksen avulla.

Käyttäminen

Kuvassa näkyy Camper Trolleyn etuosa, käynnistys- ja pysäytyspainikkeet sekä akun varauksen vähenemisestä kertova merkkivalo.



Driftslys = Driftlampa

Markeringslys
(ved for svagt batteri) =
Merkkivalo
(akun tyhjentyessä)

Start/Stop = Käynnistys/pysäytys

Käynnistys

Camper Trolley käynnistetään pitämällä käynnistyspainiketta painettuna noin kahden sekunnin ajan. 2 sekuntia Toimintamerkkivalo vilkkuu nyt vihreänä, joten Camper Trolley on ajovalmis. Huomaa, että Camper Trolleyä sammutetaan virta automaattisesti, jos sitä ei ohjata kaukosäätimellä kolmen minuutin kuluessa.

Pysäytys

Voit katkaista virran tarvitsematta odottaa kolmea minuuttia, kunnes Camper Trolley katkaisee virtansa automaattisesti, painamalla käynnistyspainiketta.

Akun tyhjeneminen

Jos akun tyhjenemisen merkkivalo vilkkuu punaisena, akun varaus on ehtymässä. Tällöin akussa riittää virtaa vain noin 5–8 minuutin käyttämistä varten, ennen kuin elektroniikan toiminta pysähtyy akun suojaamiseksi.

Paristot:

On erittäin tärkeää ladata Camper Trolley ennen sen ottamista käyttöön. Litiumakku on ladattava täyteen ennen sen ottamista käyttöön suuren tehon ja pitkän käyttöiän varmistamiseksi.

Lataaminen voi kestää ensimmäisellä kerralla yli 6–8 tuntia. Akun teho on suurimmillaan 4–5 latauskerran jälkeen.

Lataaminen aurinkokennon avulla

Lataamisaika aurinkokennon avulla määräytyy sen mukaan, kuinka paljon akun varausta on käytetty. Aurinkokenno pystyy pitämään akun ladattuna normaalikäytössä vain, jos Camper Trolley asetetaan päiväksi auringonpaisteeseen.

Tärkeää

Jos Camper Trolley on käyttämättä pidempään kuin kaksi kuukautta, on erittäin suositeltavaa ajaa Camper Trolleyllä 10 minuutin ajan ja ladata akkua tämän jälkeen muutama tunti, jotta akku säilyy tehokkaana ja sen käyttöikä pysyy pitkänä. Huolehdi käytetyistä akuista ympäristön kannalta oikealla tavalla. Älä hävitä niitä talousjätteen mukana.

Talvisäilytys

Camper Trolley on säilytettävä kuivassa paikassa suojassa jäätymiseltä. Aurinkokennoa ei saa peittää, jos sen halutaan lataavan akkua.

Akun lataaminen



Ladestik = Laturin liitäntä

Laturin liitäntä

Laturi yhdistetään Camper Trolley -laitteeseen asettamalla latausliitin latausliitäntään ja yhdistämällä laturi 230 voltin pistorasiaan.

Latauslaite

Kun akkua ladataan, latauslaitteen merkkivalo palaa punaisena. Kun akku on ladattu täyteen, merkkivalo palaa vihreänä.

Kaukosäädin

Pitele kaukosäädintä molemmin käsin ja pidä sitä käyttämisen aikana vaakasuorassa kuvassa näkyvällä tavalla.



Käyttäminen

Ajaminen eteenpäin eli antennin suuntaan tapahtuu painamalla ylempää vasenta painiketta.

Ajaminen taaksepäin tapahtuu painamalla alinta vasenta painiketta.

Kääntäminen tapahtuu pitämällä eteen- tai taaksepäinajopainiketta painettuna ja painamalla samanaikaisesti kaukosäätimen oikealla puolella näkyvää oikealle- tai vasemmallekääntymispainiketta. Camper Trolley kääntyy vain pidettäessä eteen- tai taaksepäinajopainiketta painettuna ja painamalla kääntymispainiketta. Kääntymisen tehostuu, kun pidät kääntymispainiketta painettuna yli 1 - 1,5 sekunnin ajan. Kääntävä telakettu ryhtyy nyt pyörimään päinvastaiseen suuntaan.

Hätäpysäytys

Jos menetät hallinnan asuntovaunua siirrettäessä, voit pysäyttää telaketjut automaattisesti pitämällä keskellä olevaa punaista painiketta painettuna. Camper Trolley pysähtyy tällöin heti.

Kaukosäätimen paristojen vaihtaminen

Jos lähettimen signaali heikkenee, Camper Trolleytä voidaan ohjata vain seisomalla hyvin lähellä sitä. Tällöin on aika vaihtaa kaukosäätimen paristot. Toimi näin: Löysää neljä ruuvia kaukosäätimen pohjasta ja irrota ne. Vaihda tämän jälkeen 9,0 voltin paristo. Huolehdi käytetyistä paristoista ympäristön kannalta oikealla tavalla. Älä hävitä niitä kotitalousjätteen mukana.

Käytön jälkeen

Kun asuntovaunu on siirretty ja Camper Trolley halutaan irrottaa, kytke käsijarru toimintaan ja säädä nokkapyörää, jotta asuntovaunua voidaan nostaa hieman. Camper Trolleyhin ei nyt kohdistu painoa. Irrota sokka ja aja Camper Trolley pois kiinnittämisestä kaukosäätimen avulla (tai vedä se pois käsin).

Irrottamisen jälkeen

Aseta Camper Trolley sen mukana toimitetussa kuljetuskotelossa tai -laukussa autoon tai jätä se auringonpaisteeseen latautumaan.

Käytön jälkeen

Säilytä Camper Trolley pakkaselta suojattuna. Käytä sitä vähintään joka toinen kuukausi.

Puhdistaminen

Jos Camper Trolleytä on käytetty märissä ja likaisissa olosuhteissa, voit puhdistaa sen seuraavasti. Poista esimerkiksi pikkukivet, savi ja ruoho telaketjuista. Tämän jälkeen voit puhdistaa sen varovasti pienellä määrällä puhdasta vettä ja harjalla tai kankaalla. Älä käytä saippuaa, puhdistusaineita tai painepesuria.

Muista

Camper Trolley ei saa olla kiinnitettynä asuntovaunuun tai autoon ajamisen aikana. On tärkeää irrottaa Camper Trolley aina käytön jälkeen ja asettaa se mukana toimitettuun säilytyslaatikkoon/-kassisiin. Jos säilytyslaatikko/-kassi vaurioituu, heitä se pois. Voit hankkia uuden säilytyslaatikon/-kassin Camper Trolley'n säilyttämistä varten jälleenmyyjältä.

Takuu

Tällä tuotteella on EU-määräysten mukainen takuu.

Reklamaatiota myyjälle tehtäessä annetaan seuraavat tiedot: Vian syy ja ostopäivä. Ota lasku tai muu todistus ostosta mukaan.

Mover Technology

Ved Stranden 1
DK-9560 Hadsund

www.mover-technology.com
www.camper-trolley.com

Wij feliciteren u met de Camper Trolley en danken u dat u een product van Westergaard Innovation heeft gekozen.

Wij hopen dat u jarenlang plezier van dit product zult beleven.

Het is belangrijk dat u heel deze handleiding grondig doorneemt voordat u de Camper Trolley in gebruik neemt.

Technische gegevens

Accuspanning:	14,4 V
Accutype:	lithium
Accucapaciteit:	6.400 mAh
Bedrijfs capaciteit accu:	ca. 30 – 45 min. werking
Accuoplader:	230 V – 14,4 V, Capaciteit 1,0 A
Batterij afstandbediening:	1 st. AA – 9,0 V
Belastingsdruk max:	500 kg
Snelheid, onbelast:	ca. 9 m/min.
Snelheid, belast:	ca. 8 m/min.
Motor:	2 st. 14,4 V motoren met planeetwiel
Beveiligingsfunctie:	3 min. Automatisch uit
Zonnecel:	18,0 V 1,17 W
Geschikt voor:	wagens tot 1500 kg
Rupsbanden:	2 st. met rubberen terreinprofielen
Gewicht:	16,5 kg

Inhoud in transportdoos

Controleer bij het uitpakken van de trolley dat alle delen in de doos liggen.

Bij eventuele ontbrekende delen: neem contact op met de dealer.

Bedieningshandleiding:	1 st.
Camper Trolley:	1 st.
Oplader 230 V 1.0 A:	1 st.
Afstandsbediening:	1 st.
Transporttas:	1 st.
+ Ophanghulpstuk dat uit de volgende delen bestaat.	
Splitring:	1 st.
Stabilisatiebuizen:	2 st.
Montagehulpstukken:	2 st.
Verlengbuis voor hulpstuk	1 st.
+ schroeven en moeren voor montagehulpstukken.	

De EU Verklaring van overeenstemming is op verzoek verkrijgbaar bij de producent.

Mover Technology

Ved Stranden 1
DK-9560 Hadsund

www.mover-technology.com
www.camper-trolley.com

Montage van de ophanghulpstukken

Als er een kunststof afdekplaat over de dragers van de caravan zit, kan deze het beste worden verwijderd wanneer het hulpstuk wordt gemonteerd.

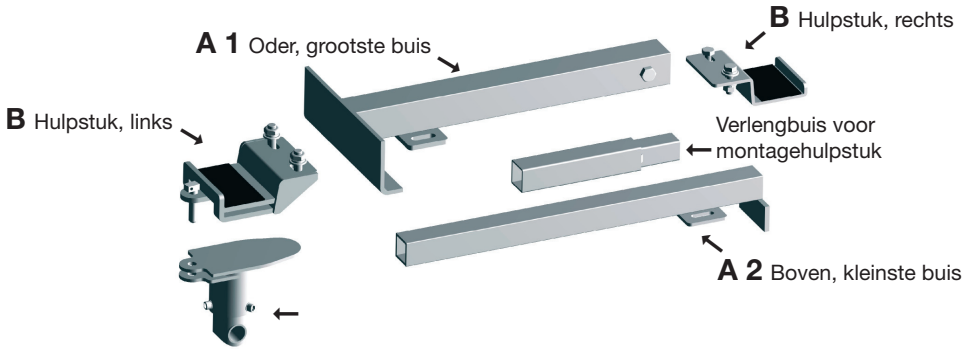

U begint het monteren van de Camper Trolley op de caravan door de 2 stabilisatiebuizen (A 1 en A 2) in elkaar te schuiven en aan de binnenzijde van de dragers te leggen. Schroef nu het rechter en linker hulpstuk losjes vast (rechts en links vanaf het snapslot op de trekstang gezien).

Verlengbuis

Als de afstand tussen de dragers groter is, moet de verlengbuis in de kleinste stabilisatiebuis geplaatst worden.

De tekening beeldt het ophanghulpstuk af, gemonteerd op de dragers.



Duw hierna heel het ophanghulpstuk zover mogelijk op de dragers naar achteren om het gewicht dat op de Camper Trolley wordt overgebracht, zo groot mogelijk te maken (maar niet verder dan dat de Camper Trolley zonder veel moeite te monteren en demonteren is).

De tekening laat zien waar het ophanghulpstuk het beste op de caravan kan worden gemonteerd.



Duw nu de stabilisatiebuizen zover mogelijk uit elkaar in de richting van de zijkant van de dragers. Span de rechter zó vast dat de omgebogen onderzijde van de hulpstukken precies tegen de buitenzijde van de dragers ligt. Zorg ervoor dat het draaimoment voor het vastspannen van de bouten maximaal is.

Borgbout op stabilisatiebuis

Span (nadat het ophanghulpstuk op de drager bevestigd is) de borgbout in de zijkant van de kleinste stabilisatiebuis.

Als blijkt dat de dragers van de caravan extreem smal zijn en de stabilisatiebuizen tijdens de montage hierdoor niet ver genoeg samen te drukken zijn, moeten de stabilisatiebuizen met een metaalzaag worden afgekort. De stabilisatiebuizen moeten elkaar aan de binnenzijde minimum 10-15 cm overlappen. Het heeft geen invloed dat men na het afkorten van de stabilisatiebuizen de borgbout verwijdert.

De Camper Trolley monteren

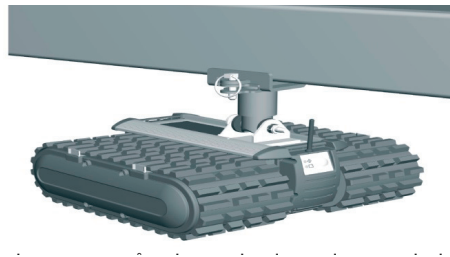

Wanneer de Camper Trolley op het ophanghulpstuk wordt gemonteerd, moet de hoogte van het ophanghulpstuk met behulp van het neuswiel worden bijgesteld.

Het ophanghulpstuk dat op de Camper Trolley is gemonteerd, past in een gleuf aan de onderzijde van het montagehulpstuk (aan de linkerzijde vanaf het snapslot gezien) en is in deze gleuf op z'n plaats te schuiven.

Nadat de Camper Trolley in de gleuf van het montagehulpstuk is geschoven, monteert u de bijgevoegde splitring die de Camper Trolley vergrendelt. Nu kan de caravan worden verplaatst.

Zet het steunwiel, als de Camper Trolley met de splitpen is vergrendeld, in de hoogste stand en laat de handrem los. Hierdoor wordt het gewicht van de caravan op de Camper Trolley gelegd.

Veiligheid en rijden

Denk eraan dat de Camper Trolley misschien niet goed op het terrein vaststaat als er niet genoeg gewicht op rust.

Om ervoor te zorgen dat de kracht van de Camper Trolley optimaal naar het terrein wordt overgebracht, is het belangrijk dat u de Camper Trolley altijd vooruit rijdt, d.w.z. in de richting van de antenne.

Als u met de Camper Trolley op hellende oppervlakten rijdt, kan de druk op de Camper Trolley verplaatst of verminderd worden, waardoor het contact met het terrein minder wordt. Denk er ook aan dat de Camper Trolley slechter zal slepen als het gewicht erop te laag is.

De Camper Trolley werkt optimaal als de druk op de kogel minimaal ca. 75-85 kg is. Wanneer deze druk op de kogel is bereikt, wordt een druk van ca. 120-150 kg op de Camper Trolley bereikt op voorwaarde dat het ophanghulpstuk zo ver mogelijk achterop de dragers van de caravan geplaatst is.

De Camper Trolley is geconstrueerd op het verplaatsen van caravans met een gewicht tot ca. 1500 kg. Op een vlak en vast terrein kan de Camper Trolley wel zwaardere wagens verplaatsen.

Wanneer u de Camper Trolley op hellende vlakken, heuvelopwaarts of over stoepranden of in oneffen terreinen gebruikt, is het belangrijk dat u de caravan achteruit omhoog verplaatst, en evt. met één wiel tegelijk. Gebruik evt. een wig. Hierdoor bereikt u dat het gewicht op de Camper Trolley wordt verhoogd omdat een gedeelte van het caravangewicht op de Camper Trolley wordt gelegd.

Bij het omlaag rijden over het terrein is het heel belangrijk dat u de caravan vooruit rijdt met de Camper Trolley eerst. Hier moet de Camper Trolley "achteruitrijden" met de antenne in de tegengestelde rijrichting. Dit is belangrijk om de Camper Trolley ander voorover kan kantelen.

Als u over bijzonder steile hellingen omlaag rijdt, moet u erop letten dat u de handrem misschien ook moet gebruiken als de Camper Trolley de caravan niet kan tegenhouden.

Wees ook oplettend en voorzichtig als u de Camper Trolley op een nat, glibberig en sterk hellend terrein gebruikt waar de rupsbanden geen goed contact met de ondergrond hebben.

NB! Zorg ervoor dat u de inhoud van de handleiding goed kent, en probeer de caravan eerst te verplaatsen op een vlak terrein voordat u het op hellende vlakken uitprobeert. Wij raden ook aan dat u de Camper Trolley thuis uitprobeert, ook zonder caravan, om een indruk te krijgen over de manoeuvreerbaarheid ervan voordat u ermee op vakantie gaat.

Kinderen

Let erop dat kinderen onder 3 jaar niet met eventuele plastic zakken en kleine deeltjes mogen spelen die bij de Camper Trolley zijn geleverd, omdat hierdoor verstikkingsgevaar ontstaat. Kinderen mogen de caravan niet met de afstandsbediening verplaatsen.

Bediening

De foto laat de voorzijde van de Camper Trolley zien, waar de start-/stopschakelaar zit evenals de aan/uit diode en de waarschuwingsdiode voor een bijna lege accu.



Driftslys = Aan/uit diode

Markeringslys
(ved for svagt batteri) =
Waarschuwingsdiode
(bij zwakke batterij)

Start/Stop = Start/Stop

Start

U start de Camper Trolley door de startknop ca. 2 sec. ingedrukt te houden. Dan zal de aan/uit diode groen gaan knipperen en de Camper Trolley is klaar voor gebruik. Vergeet niet dat de Camper Trolley na 3 min. automatisch uitgaat als de afstandsbediening niet binnen die tijd is geactiveerd.

Stop

Als u de stroom zelf uit wilt zetten en er geen 3 min. wilt wachten dat de Camper Trolley het zelf doet, kunt u nogmaals op de startknop drukken en zo de stroom uitzetten.

Accumarkering

Als de waarschuwingsdiode voor de acculading tijdens de werking rood knippert, betekent dit dat de accu bijna leeg is. Hierna is er ca. 5-8 minuten accucapaciteit over voordat de elektronische apparatuur automatisch uitgaat om de accu te beschermen.

Accu

Het is bijzonder belangrijk om de Camper Trolley vóór gebruik op te laden. De lithium accu moet vóór gebruik helemaal opgeladen zijn om een hoge prestatie en lange levensduur te garanderen. De eerste keer kan het opladen 6-8 uur duren. Na 4-5 opladen is de accu 100% opgeladen.

Via de zonnecel laden

Het opladen is afhankelijk van het zonlicht en de mate waarin de accu is ontladen. Bij gewoon verplaatsen zal de zonnecel de accu van stroom kunnen voorzien als de Camper Trolley overdag in de zon wordt gezet.

Belangrijke informatie

Als de Camper Trolley langer dan 2 maanden ongebruikt staat, raden wij sterk aan om de Camper Trolley 10 min. te laten rijden en de accu daarna een paar uur op te laden. Op deze manier bereik u een maximale levensduur en een hoog prestatievermogen.

Winteropslag

De Camper Trolley moet droog en vorstvrij worden bewaard. De zonnecel mag niet worden afgedekt indien u de accu wenst op te laden.

De accu opladen



Ladestik = Stekker oplader

Stekker oplader

Sluit de oplader op de Camper Trolley aan door de stekker in de stekkeringang op het deksel van de achterplaat te steken. Sluit de oplader daarna op 230 V aan.

Oplader

Zolang het laadproces aan de gang is, zal de oplader constant rood oplichten. Zodra de accu is opgeladen, zal de groene diode constant branden.

Afstandsbediening

Hou de afstandsbediening met twee handen vast en hou hem horizontaal zoals afgebeeld:



Bediening

U rijdt vooruit (in dezelfde richting als de antenne wijst) wanneer u op de bovenste linkerknop drukt.

U rijdt achteruit wanneer u op de onderste linkerknop drukt.

U rijdt naar rechts of links wanneer u op de voor- of achteruitknop drukt en tegelijkertijd op een van de draaiknoppen drukt aan de rechterzijde van de afstandsbediening om naar rechts of links te draaien. U kunt de Camper Trolley alleen laten draaien door eerst de voor- of achteruitknop in te drukken en daarna een van de draaiknoppen. De draaifunctie wordt versterkt door een van de draaiknoppen meer dan 1-1,5 sec. in te drukken. Daardoor zal de rupsband in de tegengestelde richting draaien.

Noodstop

Als er tijdens het verplaatsen problemen ontstaan, kunt u beide rupsvoeten elektronisch blokkeren, zodat de Camper Trolley onmiddellijk stopt. Dit doet u door de middelste rode knop ingedrukt te houden.

Batterijen vervangen in de afstandbediening

Als het zendsignaal van de afstandsbediening te zwak wordt, is het tijd om de batterijen in de afstandsbediening te vervangen. Dit is het geval als u heel dicht bij de Camper Trolley moet staan voordat hij reageert. U vervangt batterijen als volgt: draai de 4 schroeven aan de achterzijde van de afstandsbediening los en verwijder deze. Vervang nu de 9,0 V batterij. Zorg ervoor de batterijen op een verantwoorde wijze te deponeren, gooi ze niet in de vuilnisemmer.

Na gebruik

Als de caravan op z'n plaats staat en u de Camper Trolley wilt afkoppelen, dient u de handrem aan te trekken en het neuswiel in een stand te zetten waardoor de wagen enigszins wordt opgetild. Op deze manier verwijdert u de druk van het gewicht van de Camper Trolley. Daarna kunt u de splitpen verwijderen en de afstandbediening gebruiken om de Camper Trolley uit het vergrendelhulpstuk te rijden (of hem er met de hand uit te trekken).

Na de demontage

Plaats de Camper Trolley in de bijgeleverde vervoersdoos/-tas en leg hem in de auto of evt. in de zon om op te laden.

Na gebruik

Let erop dat de Camper Trolley vorstvrij wordt opgeslagen en rij er minstens om de 2 maanden mee.

Reiniging

Als u de Camper Trolley in een natte en vieze omgeving heeft gebruikt, kunt u hem als volgt reinigen:

Verwijder steentjes, gras e.d. van de banden.

Nu kunt u hem reinigen met wat schoon water en een borstel of een doek.

Gebruik geen zeep/reinigingsmiddel of hogedrukreiniger.

NB

Wanneer u met de caravan achter de auto rijdt mag de Camper Trolley niet vast gemonteerd zitten. Het is daarom belangrijk dat u de Camper Trolley na gebruik altijd demonteert en in de bijgeleverde doos/tas bewaart. Als de vervoersdoos/-tas is beschadigd moet u deze weggooien. Koop evt. een nieuwe vervoersdoos/-tas bij uw dealer om de Camper Trolley in op te slaan.

Garantie

Op dit product wordt garantie geboden volgens de geldende EU wetgeving.

Bij reclamatie over dit product kunt u contact opnemen met de dealer met informatie over de oorzaak van de fout en de koopdatum. Neem/stuur de nota/factuur mee.

Mover Technology

Ved Stranden 1
DK-9560 Hadsund

www.mover-technology.com
www.camper-trolley.com

CAMPER TROLLEY



Die Fa. Mover Technology beglückwünscht Sie zum Kauf der Rangierhilfe Camper Trolley,
die Ihnen – davon sind wir überzeugt – viele Jahre hindurch gute Dienste leisten wird.

Machen Sie sich vor ihrem Einsatz bitte unbedingt mit der Gebrauchsanleitung vertraut!

Technische Daten

Akkuspannung:	14,4 V
Akkuart:	Lithium
Akkuleistung:	6.400 mAh
Ausreichend für:	ca. 30 Minuten bei Normalbetrieb
Netzladegerät:	230 V / 14,4 V, Stromstärke: 1 A
Batterie für Fernbedienung:	1 Mignon-Zelle (AA – 9,0 V)
Auflagedruck:	max. 500 kg
Geschwindigkeit (ohne Last):	ca. 9 m/min.
Geschwindigkeit (mit Last):	ca. 8 m/min.
Antrieb:	2 Motoren (14,4 V) mit Planetengetriebe
Sicherheitsfunktion:	automatische Abschaltung nach 3 Min.
Solarzelle:	18 V; 1,17 W
Zugkraft:	Wagen bis zu 1500 kg Gewicht
Raupenbänder:	2 Bänder mit Gummiprofilen
Gewicht:	16,5 kg

Kartoninhalt

Beim Auspacken ist zu prüfen, ob alles komplett vorhanden ist. Sollte eines der nachfolgend genannten Teile fehlen, wenden Sie sich bitte an den Händler.

- 1 Bedienungsanleitung
- 1 Rangierhilfe, Modell Camper Trolley
- 1 Netzladegerät (230 V; 1 A) 1 Fernbedienung
- 1 Transporttasche
- Anbauvorrichtung, bestehend aus:
 - 1 Sicherungssplint mit Ring
 - Stabilisierungsstrebe, bestehend aus 2 Vierkantrohren
 - 2 Halteklauen mit Schrauben und Muttern
 - 1 Verlängerung für Halterung

Die EG-Konformitätserklärung ist auf Anfrage beim Hersteller erhältlich.

Mover Technology

Ved Stranden 1
DK-9560 Hadsund

www.mover-technology.com
www.camper-trolley.com

Einbau der Vorrichtung

Sollte sich auf der Deichsel des Wohnwagens eine Kunststoffabdeckung befinden, ist diese zur Arbeitserleichterung vorübergehend abzunehmen.

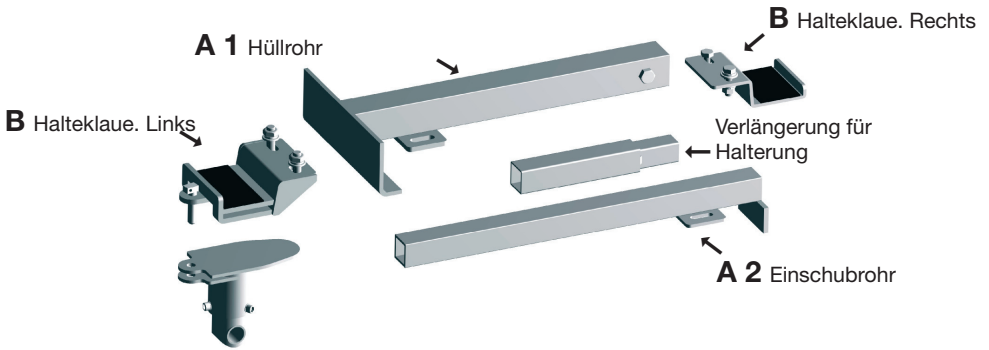

Zunächst werden die beiden Vierkantrohre A1 + A2 zusammengesteckt und zwischen die Deichselholme gelegt. Danach werden die Halteklauen links und rechts lose aufgeschraubt. Verlängerung:
Sollte der Abstand zwischen den Deichselholmen zu groß sein, ist eine Verlängerung in das Einschubrohr einzustecken.

Aus der Abb. geht die Position der Anbauvorrichtung (von der Anhängerkupplung aus gesehen) auf der Deichsel hervor.



Nun wird die Vorrichtung soweit wie möglich nach hinten (Richtung Wagen) geschoben, um einen möglichst hohen Auflagedruck zu erzielen, jedoch nur so weit, dass der Einbau noch bequem möglich ist.

Auf der Abbildung ist der optimale Befestigungspunkt für die Anbauvorrichtung zu sehen.



Die aus 2 ineinandergreifenden Vierkantröhren bestehende Stabilisierungsstrebe ist in die Deichsel einzusetzen, auseinanderzuziehen und so zu befestigen, dass die Halteklauen eng an den Deichselholmen anliegen. Abschließend sind die Schrauben bis zum maximalen Drehmoment anzuziehen.

Feststellschraube an der Stabilisierungsstrebe

Nach der ordnungsgemäßen Befestigung der Anbauvorrichtung ist die Feststellschraube am Einschubrohr festzuziehen.

Sollten die Deichselholme so schmal zulaufen, sodass die Strebe trotz des vollständigen Einschubens nicht dazwischen passt, kann sie mit einer Metallsäge verkürzt werden. Das Einschubrohr muss jedoch mindestens 10-15 cm herausragen und die Feststellschraube muss auf jeden Fall noch vorhanden sein.

Anbau des Camper Trolley



Zunächst ist die Deichsel mittels Bugrad am Wohnwagen auf die ausreichende Höhe zu bringen.

Der Anbaustutzen am Camper Trolley ist in die mit einer Einschubnut versehene, linke Halteklau (von der Anhängerkupplung aus gesehen) einzuschieben.

Nach dem Sichern mit dem Splint kann praktisch mit dem Rangieren begonnen werden.

Zuvor ist jedoch das Bugrad am Wohnwagen in höchste Position zu bringen und die Handbremse zu lösen. Auf diese Weise drückt das Gewicht des Wagens über die Deichsel auf den Camper Trolley.

Sicherer Betrieb

Um zu gewährleisten, dass der Camper Trolley feststeht, ist auf ausreichende Aufliegebelastung zu achten. Damit die Zugkräfte korrekt auf den Boden übertragen werden können, muss der Camper Trolley stets vorwärts bewegt werden (Antenne weist in diese Richtung). Bei Betrieb auf geneigten Flächen kann sich der Auflagedruck verändern, sodass der Camper Trolley den Bodenkontakt verliert. Zu geringer Auflagedruck wirkt sich auch negativ beim Rangieren aus!

Damit eine einwandfreie Funktion gewährleistet ist, muss die auf der Kupplungskugel liegende Last zwischen 75 und 85 kg betragen. Wenn die Halterung soweit wie möglich hinten auf der Deichsel sitzt, lastet ein Druck von 120 bis 150 kg auf dem Camper Trolley.

Die Rangierhilfe ist für Wohnwagen mit einem Gewicht von max. 1500 kg ausgelegt, doch können bei glattem, festem Boden auch schwerere Wagen bewegt werden.

Bei Fahrten auf geneigten Flächen und über unebenes Gelände ist der Wohnwagen rückwärts zu bewegen, weil so der Auflagedruck auf den Camper Trolley erhöht wird. Ggf. ist ein Unterlegkeil zu benutzen. Bei Bordsteinkanten empfiehlt es sich, so zu fahren, dass die Räder einzeln hochkommen.

Bei abschüssigem Gelände ist unbedingt darauf zu achten, dass der Wohnwagen mit der Deichsel nach vorn (Bergab) bewegt wird und der Camper Trolley dabei rückwärts läuft, d. h., die Antenne muss zum Wagen weisen. Dies ist deshalb so wichtig, weil die Rangierhilfe sonst nach vorn kippen kann.

Bei stark abschüssigem Gelände muss man sich in der Nähe der Handbremse des Wohnwagens befinden, um diesen abbremsen zu können, wenn der Camper Trolley dies nicht schafft.

Besondere Vorsicht beim Rangieren ist bei nassen, ölverschmierten und stark geneigten Flächen geboten, auf denen kein sicherer Bodenkontakt gewährleistet ist.

Auf jeden Fall sollte man nach dem Durchlesen dieser Anleitung zunächst auf ebener Fläche Übungen vornehmen, bevor man sich an das Rangieren auf geneigten Flächen wagt. Empfehlenswert ist auch, den Camper Trolley vor Reisebeginn zu Hause (auch ohne Wohnwagen) auszuprobieren, um ein Gefühl dafür zu bekommen.

Wichtige Hinweise

Um Erststichungsgefahr auszuschließen, ist dafür zu sorgen, dass Kinder nicht mit Verpackungsmaterial (Kunststoffbeutel) oder Kleinteilen spielen. Kinder dürfen den Camper Trolley nicht bedienen!

Bedienung

Auf der Abbildung ist der Camper Trolley von vorn zu sehen, und man erkennt den Ein-/Ausschaltknopf sowie die Betriebs- und Akkuwarnleuchte.



Driftslys = Betriebsleuchte

Markeringslys
(ved for svagt batteri) =
Warmleuchte
(Akkuleistung erschöpft)

Start/Stop = Ein-/Ausschaltknopf

Einschalten

Hierzu ist der Knopf zu betätigen und etwa 2 Sekunden lang gedrückt zu halten. Wenn die Betriebsleuchte grün aufleuchtet, ist der Camper Trolley betriebsbereit. Wird die Fernbedienung nicht innerhalb von 3 Minuten benutzt, erfolgt die automatische Abschaltung.

Ausschalten

Möchte man abschalten, ohne erst 3 Minuten zu warten, kann dies durch erneutes Betätigen des Ein-/Ausschaltknopfes erfolgen.

Akku-Warnleuchte

Leuchtet sie während des Betriebes rot auf, ist das ein Zeichen dafür, dass sich die Ladekapazität dem Ende zuneigt und nur noch 5-8 Minuten übrig sind. Man sollte in diesem Falle den Betrieb beenden, bevor die Elektronik anspricht, um den Akku zu schützen.

Akku

Der Lithium-Akku für den Camper Trolley ist vor Ingebrauchnahme unbedingt aufzuladen! Das ist notwendig, um hohe Leistungsfähigkeit und lange Lebensdauer zu gewährleisten. Der Ladevorgang kann beim ersten Mal 6 – 8 Stunden dauern. Nach 4 – 5 Ladevorgängen hat der Akku seine volle Leistungsfähigkeit erreicht.

Aufladung mittels Solarzellen

Die hierbei erzielte Ladekapazität hängt vom Ladezustand und dem herrschenden Sonnenlicht ab. Bei normaler Beanspruchung ist das alleinige Aufladen mit Sonnenenergie ausreichend, wenn die Sonne tagsüber ausreichend scheint.

Wichtiger Hinweis

Kommt der Camper Trolley mehr als 2 Monate nicht zum Einsatz, ist er zum Entleeren des Akkus mindestens 10 Minuten laufen zu lassen. Danach lässt man ihn einige Stunden aufladen, um maximale Lebensdauer und Leistungsfähigkeit zu gewährleisten. Der Akku gehört nicht in den Hausmüll, sondern ist vorschriftsmäßig zu entsorgen.

Winteraufbewahrung

Der Camper Trolley ist trocken und frostfrei aufzubewahren. Wenn eine Aufladung erwünscht ist, darf die Sonnenzelle nicht zugedeckt sein.

Aufladen des Akkus



Ladestik = Anschlussbuchse

Anschlussbuchse

Das vom Ladegerät kommende Kabel wird in die Buchse am Camper Trolley gesteckt und das Netzladegerät danach in eine Steckdose (Haushaltsstrom 230 V ~) gesetzt.

Netzladegerät

Während des Aufladens leuchtet die rote Lampe des Ladegeräts dauerhaft. Die Beendigung des Ladevorgangs wird durch grünes Licht angezeigt.

Fernbedienung

Die Fernbedienung ist mit beiden Händen zu bedienen und sollte dabei waagrecht gehalten werden.



Bedienung

Für die Vorwärtsfahrt (die Antenne weist in diese Fahrrichtung) wird die obere linke Taste betätigt.

Für die Rückwärtsfahrt ist dagegen die untere linke Taste zu betätigen.

Um Drehen zu bewirken, ist zusätzlich zu den linken Tasten eine der rechten Tasten auf der Fernbedienung zu betätigen, mit deren Hilfe eine Drehbewegung nach links oder rechts vollführt wird. Dazu ist eine der linken Tasten (vorwärts/rückwärts) gedrückt zu halten und zusätzlich eine der rechten Tasten (Rechts-/Linksdrehung) zu betätigen. Die Drehbewegung lässt sich beschleunigen, indem man eine der rechten Taste etwa 1 Sekunde gedrückt hält. Dadurch dreht sich das andere Raupenband gegenläufig.

Notausschalter

Für den Fall, dass man beim Rangieren die Kontrolle verliert, lassen sich die Raupenbänder durch Betätigen der roten Taste mitten auf der Fernbedienung blockieren.

Austausch der Batterien für die Fernbedienung

Reagiert der Camper Trolley wegen eines zu schwachen Signals erst dann, wenn man dicht herangeht, sind die Batterien der Fernbedienung auszutauschen. Dabei ist wie folgt vorzugehen: Die 4 auf der Rückseite der Fernbedienung befindlichen Schrauben lösen und abnehmen. Nun lassen sich die Batterie (9,0 V) austauschen. Da Batterien nicht in den Hausmüll gehören, ist auf ordnungsgemäße Entsorgung zu achten.

Nach dem Gebrauch

Soll der Camper Trolley nach dem Rangieren abgenommen werden, ist die Handbremse des Wohnwagens zu ziehen und das Bugrad so hoch zu stellen, dass der Wagen ein wenig angehoben wird. Auf diese Weise wird die Rangierhilfe entlastet. Nach dem Herausziehen des Sicherungssplints kann man den Camper Trolley mit der Hand oder mittels Motorkraft freibekommen.

Aufbewahrung

Der Camper Trolley ist im Karton bzw. in der Transporttasche ins Auto bzw. zum Aufladen im Freien in die Sonne zu stellen.

Aufladen des Akkus

Auf frostfreie Aufbewahrung des Camper Trolleys ist zu achten, und er ist mindestens alle 2 Monate zu bewegen.

Reinigung

Sollte der Camper Trolley nass oder schmutzig geworden sein, ist er wie nachfolgend beschrieben zu reinigen. Zunächst sind die Raupenbänder von Steinchen, Lehm, Gras o. Ä. zu befreien. Dann kann eine vorsichtige Reinigung mit etwas Wasser und einer Bürste bzw. einem Lappen vorgenommen werden. Nicht zulässig sind Seifenlösungen, Reinigungsmittel und Hochdruckreiniger.

Bitte beachten!

Der Camper Trolley darf sich während der Fahrt mit angehängtem Wohnwagen nicht unter der Deichsel befinden. Er ist daher nach Gebrauch unbedingt abzunehmen und im Karton bzw. in der Tasche aufzubewahren. Bei Verschleiß oder Beschädigung empfiehlt es sich, beim Campinghändler eine/n Karton/Tasche nachzukaufen.

Garantie

Es wird eine zweijährige Garantie gemäß EU-Bestimmungen gewährt. Im Falle von Gewährleistungsansprüchen ist der Händler, bei dem das Gerät gekauft wurde, über den Mangel und das Kaufdatum zu unterrichten.

Für die ggf. erforderliche Ein-/Rücksendung fallen keine Kosten an.

Eine Kopie des Kaufbelegs ist mitzubringen, damit diese dem Camper Trolley beigelegt werden kann.

Mover Technology

Ved Stranden 1
DK-9560 Hadsund

www.mover-technology.com
www.camper-trolley.com

CAMPER TROLLEY

F

Félicitation pour l'achat de votre Camper Trolley, et merci d'avoir choisi un produit de Mover Technology Nous espérons que ce produit vous donnera satisfaction durant de longues années.

Il est important que vous lisiez ce manuel attentivement avant d'utiliser le Camper Trolley.

Caractéristiques techniques :

Tension de la batterie :	14,4 V
Type de batterie :	lithium
Capacité de la batterie :	6 400 mAh
Durée de fonctionnement de la batterie :	environ 30 minutes
Chargeur de la batterie :	230 V - 14,4 V. Capacité 1,0 A
Télécommande de la batterie :	1 AA – 9,0 V
Pression de charge max.:	500 kg
Vitesse sans charge :	environ 9 m/min.
Vitesse avec charge :	environ 8 m/min.
Moteur :	2 moteurs de 14,4 V à engrenages planétaires
Fonction de sécurité :	arrêt automatique après 3 min.
Pile solaire :	18,0 V – 1,17 W
Adapté à :	des caravanes et remorques jusqu'à 1500 kg
Chenilles :	2 chenilles tout-terrain munies de profilés en caoutchouc
Poids :	16,5 kg

Contenu de la caisse de transport :

Lors du déballage du Camper Trolley, s'assurer que toutes les pièces sont dans la caisse.

Au cas où il manquerait des pièces, contacter le revendeur.

Mode d'emploi :	1
Camper Trolley :	1
Chargeur 230 V 1,0 A :	1
Télécommande :	1
Caisse de transport :	1
+ fixations de suspension contenant les pièces suivantes :	
Goupille à anneau :	1
Tubes de stabilisation :	2
Fixations de montage :	2
Rallonge pour fixation	
+ Vis et boulons pour les fixations de montage.	

La déclaration CE de conformité est disponible sur demande auprès du fabricant.

Mover Technology

Ved Stranden 1
DK-9560 Hadsund

www.mover-technology.com
www.camper-trolley.com

Montage de la fixation de suspension :

Si les longerons de la caravane sont recouverts d'une plaque de protection en plastique, il peut s'avérer pratique de la démonter lors du montage de la fixation de suspension.

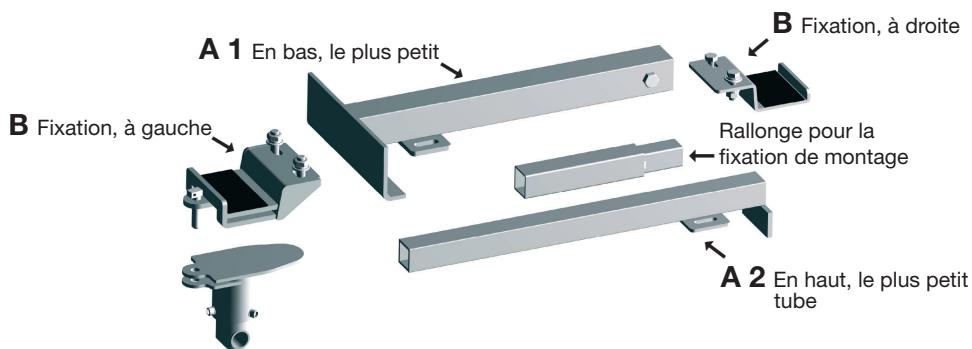

Pour monter la fixation de suspension du Camper Trolley sur la caravane, commencer par emboîter ensemble les deux tubes de stabilisation A1 et A2, puis les placer en hauteur à l'intérieur des longerons. Visser alors sans serrer les fixations droite et gauche (la droite et la gauche se voient au niveau de la fermeture à bille sur la barre de remorquage).

Rallonge pour fixation :

Si la distance entre les longerons est plus grande, mettre une rallonge à l'intérieur du plus petit des tubes de stabilisation.

Le dessin montre l'emplacement de la fixation de suspension sur les longerons.



Pousser alors toute la fixation de suspension aussi loin sur les longerons que possible pour augmenter au maximum le poids qui repose sur le Camper Trolley, mais en s'assurant cependant que le montage et le démontage du Camper Trolley se fait sans difficulté.

Le dessin ci-dessous montre l'emplacement optimal de la fixation de suspension sur la caravane.



Les tubes de stabilisation sont repoussés aussi loin que possible l'un de l'autre vers les côtés des longerons, et les fixations droite et gauche sont fixées de manière à ce que le côté inférieur replié des fixations soit placé exactement contre le côté extérieur des longerons. S'assurer que la force de serrage appliquée sur les boulons soit maximale.

Boulon de serrage des tubes de stabilisation :

Lorsque les fixations de suspension sont en place et fixées aux longerons, serrer le boulon de serrage dans la paroi du tube de stabilisation le plus petit.

Si les longerons de la caravane sont très minces et que les tubes de stabilisation ne peuvent pas s'enfoncer suffisamment ensemble lors du montage, ils doivent être raccourcis avec une scie à métaux. La jointure intérieure des tubes de stabilisation doit faire au minimum 10 à 15 cm. Il importe peu que le raccourcissement des tubes oblige à supprimer le boulon de serrage.

Montage du Camper Trolley :

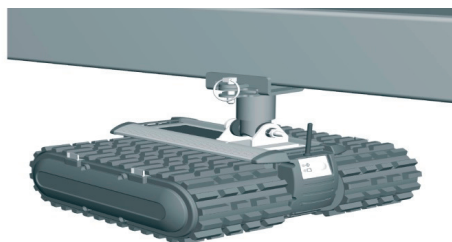

Lors du montage du Camper Trolley sur la fixation de suspension, régler la hauteur de la fixation en utilisant la roue avant.

La fixation de suspension qui est montée sur le Camper Trolley s'adapte dans une fente située sur la face intérieure de la fixation de montage à gauche de la fermeture à bille ; elle se met en place par pression dans la fente.

Une fois que le Camper Trolley est mis en place dans la fente de la fixation de montage, monter la goupille à anneau fournie qui verrouille le Camper Trolley. Vous pouvez maintenant manœuvrer votre caravane.

Lorsque le Camper Trolley est fixé avec la goupille, relever la roue support de timon le plus haut possible et relâcher le frein à main. Tout le poids de la caravane repose alors sur le Camper Trolley.

Sécurité et déplacement :

Le Camper Trolley peut ne pas être tout à fait stable si la charge qu'il porte n'est pas suffisante.

Pour s'assurer un transfert optimal de la puissance du Camper Trolley au sol sur lequel il doit se déplacer, il est important que le Camper Trolley avance en marche avant, c'est-à-dire dans la direction de l'antenne.

Le déplacement du Camper Trolley sur des surfaces en pente peut modifier ou diminuer la pression du Camper Trolley, ce qui diminue le contact au sol. De même, une charge trop faible sur le Camper Trolley aura comme résultat de rendre la manœuvre défectueuse.

Pour que le Camper Trolley fonctionne au mieux, il faut que la pression à bille soit au minimum de 75 à 85 kg. Une fois que la pression à bille est convenable, la pression obtenue est d'environ 120 à 150 kg sur le Camper Trolley, à condition que les fixations de suspension soient placées le plus loin possible en arrière des longerons de la caravane.

Le Camper Trolley est conçu pour déplacer des caravanes allant jusqu'à 1500 kg. Sur des sols plats et durs, le Camper Trolley peut déplacer des caravanes plus lourdes.

Lorsqu'il est utilisé sur des pentes, des montées ou des bordures ainsi que sur des terrains bosselés, il est important d'aider la caravane à monter, éventuellement avec une roue à la fois. Utiliser éventuellement une cale. Cela permet d'augmenter la pression sur le Camper Trolley parce qu'une partie du poids de la caravane est transférée sur celui-ci.

Lors de la descente sur un terrain en pente, il est très important que la caravane roule en marche avant avec le Camper Trolley devant. Le Camper Trolley doit alors "reculer" avec l'antenne dans la direction opposée au déplacement. Ceci est important car dans le cas contraire, le Camper Trolley peut basculer vers l'avant.

En cas de descente le long de pentes très raides, il faut être attentif à ce que le frein à main puisse être utilisé durant le déplacement si le Camper Trolley n'est pas capable de retenir la caravane.

Il faut rester attentif et prudent durant la manœuvre lorsque le Camper Trolley est utilisé sur des surfaces humides, glissantes ou raides, lorsque les chenilles n'ont pas un bon contact au sol.

Enfin, il est recommandé de bien connaître le mode d'emploi et d'essayer de manœuvrer la caravane sur un sol plat avant de manœuvrer sur un sol en pente. Nous recommandons aussi d'essayer le Camper Trolley à la maison, également sans caravane, pour voir quelles sont les possibilités de manœuvre, et cela avant même que les vacances ne débutent.

Enfants :

Faire attention à ce que les enfants de moins de trois ans ne jouent pas avec les sacs en plastique ou les petites pièces du Camper Trolley, à cause des risques d'asphyxie.

Il est déconseillé de laisser les enfants manœuvrer la caravane avec la télécommande.

Mode d'emploi :

La photo montre la partie avant du Camper Trolley, sur laquelle se trouve le bouton de marche/arrêt ainsi que le voyant de fonctionnement et le voyant de niveau de la batterie.



Driftslys = voyant de fonctionnement

Markeringslys
(ved for svagt batteri) =
voyant de niveau (lorsque le niveau de la
batterie est faible)

Start/Stop = marche/arrêt

Démarrage :

Pour faire démarrer le Camper Trolley, maintenir le bouton de marche appuyé pendant environ 2 secondes. Une lumière verte se met à clignoter qui indique que le Camper Trolley est prêt à fonctionner. Attention, le Camper Trolley s'arrête automatiquement après 3 minutes si la télécommande n'est pas utilisée dans ce laps de temps.

Arrêt :

Si l'on souhaite couper le courant sans avoir à attendre 3 minutes que le Camper Trolley coupe le courant de lui-même, il suffit d'appuyer sur le bouton de marche, ce qui coupe manuellement le courant.

Niveau de la batterie :

Si le voyant rouge de niveau bas de la batterie clignote durant la manœuvre, c'est le signe que le niveau de la batterie est faible. La capacité de la batterie ne permet plus alors que 5 à 8 minutes de fonctionnement avant que le circuit électronique ne coupe pour protéger la batterie.

Batteries :

Il est extrêmement important de charger le Camper Trolley avant de l'utiliser. La batterie au lithium doit être chargée complètement avant d'être utilisée pour garantir une haute puissance et une longue durée de vie.

Le chargement peut durer jusqu'à 6-8 heures la première fois. Après 4 à 5 chargements, la batterie a atteint sa puissance maximale.

Chargement avec la pile solaire :

Le chargement dépend de la lumière du soleil et de l'état de déchargement de la batterie. Lors de manœuvres normales, la pile solaire pourra maintenir le courant de la batterie si le Camper Trolley est au soleil durant la journée.

Important :

Si le Camper Trolley reste plus de deux mois sans être utilisé, il est fortement conseillé de le faire fonctionner pendant 10 minutes, puis de charger la batterie pendant deux heures. Cela permet d'obtenir une durée de vie maximale de la batterie et une puissance élevée. Les batteries doivent être mises au rebut en respectant l'environnement. Ne jamais les jeter avec les ordures ménagères.

Rangement durant l'hiver :

Ranger le Camper Trolley au sec et à l'abri du gel. Ne pas couvrir la pile solaire au moment du chargement.

Chargement de la batterie :



Ladestik = prise du chargeur

Prise du chargeur :

Le chargeur se branche sur le Camper Trolley en plaçant la fiche du cordon dans la prise située sur le couvercle de la plaque arrière. Brancher alors le chargeur sur le 230 V.

Chargeur :

Le chargeur montre une lumière rouge constante tant qu'il est en train de charger. Une fois le chargement de la batterie terminé, une lumière verte constante s'allume.

Télécommande :

Utiliser les deux mains et tenir la télécommande horizontale durant l'utilisation, comme le montre la photo :



Mode d'emploi :

Pour la marche avant, qui est dans la même direction que l'antenne, appuyer sur le bouton en haut à gauche.

Pour la marche arrière, appuyer sur le bouton en bas à gauche.

Pour tourner, maintenir les boutons de marche avant ou arrière appuyés, puis appuyer en même temps sur l'un des boutons rotatifs placés à droite sur la télécommande pour tourner vers la droite ou vers la gauche. Le Camper Trolley ne peut tourner que si l'on appuie d'abord sur un bouton de marche avant ou arrière puis sur l'un des boutons rotatifs. Cette fonction est renforcée en maintenant les boutons rotatifs appuyés pendant plus de 1 à 1,5 seconde, ce qui entraîne la chenille en rotation à tourner dans la direction de fonctionnement opposée.

Arrêt d'urgence :

Au cas où une manœuvre deviendrait incontrôlable, il est possible de bloquer les deux chenilles électroniquement et d'arrêter le Camper Trolley immédiatement en maintenant appuyé le bouton rouge du milieu.

Remplacement des piles de la télécommande :

Lorsque le signal émis par la télécommande devient trop faible, ce qui peut être constaté lorsqu'on doit s'approcher très près du Camper Trolley pour qu'il réagisse, il est temps de changer les piles de la télécommande. Procéder ainsi : desserrer les quatre vis du couvercle arrière de la télécommande et le retirer. Remplacer la pile de 9,0 V. Ne pas oublier de supprimer les piles en respectant l'environnement ; ne pas les jeter dans une poubelle.

Après utilisation :

Une fois que la caravane a été manœuvrée et si l'on souhaite débrancher le Camper Trolley, il faut tirer le frein à main et mettre la roue avant dans une position qui permet de soulever un peu la caravane. La charge qui s'applique sur le Camper Trolley est ainsi supprimée. Enlever alors la goupille et utiliser la télécommande pour le faire rouler hors de la fixation de verrouillage (cela peut être fait manuellement aussi).

Après le démontage :

Mettre le Camper Trolley dans sa caisse ou son sac de transport, dans la voiture par exemple, ou au soleil pour qu'il se recharge.

Après utilisation :

Ranger le Camper Trolley à l'abri du gel, et le faire fonctionner au moins tous les deux mois.

Nettoyage :

Si le Camper Trolley a été utilisé sur des terrains humides et boueux, il peut être nettoyé de la façon suivante : enlever les graviers, la terre, l'herbe, etc. des chenilles.

Nettoyer ensuite doucement avec de l'eau propre en petites quantités, en utilisant une brosse ou un chiffon. Ne pas utiliser de savon ou de détergent, ni de nettoyeur haute pression.

Remarques :

Le Camper Trolley ne doit pas rester fixé lorsque la caravane est déplacée par la voiture. Il est donc important que le Camper Trolley soit toujours démonté après usage et mis dans la caisse ou le sac de rangement fourni. Si la caisse ou le sac de transport sont abîmés, vous devez les jeter. Vous pouvez vous procurer une nouvelle caisse ou un sac de transport pour ranger le Camper Trolley chez votre distributeur.

Garantie :

Ce produit est garanti deux ans, conformément à la loi danoise sur la vente (købeloven).

En cas de réclamation concernant ce produit, contacter le revendeur en l'informant de la cause du défaut ainsi que la date d'achat. Joindre la facture ou le certificat d'achat.

Mover Technology

Ved Stranden 1
DK-9560 Hadsund

www.mover-technology.com
www.camper-trolley.com

CAMPER TROLLEY



Congratulazioni per l'acquisto di Camper Trolley, e grazie per aver scelto un prodotto di Mover Technology.

Ci auguriamo che tu possa utilizzarlo con soddisfazione per molti anni.

Prima di utilizzare Camper Trolley è importante leggere con attenzione il presente manuale.

Dati tecnici:

Tensione batteria	14,4 V.
Tipo di batteria:	Litio
Capacità batteria:	6.400 mAh
Autonomia batteria:	Circa 30 min di funzionamento.
Caricabatterie:	230 V - 14,4 V. Capacità 1,0 A.
Batteria telecomando:	1 batterie AA - 9,0 V
Carico massimo:	500 kg.
Velocità senza carico:	Circa 9 m/min.
Velocità con carico:	Circa 8 m/min.
Motore:	2 motori a 14,4 V con ingranaggio planetario
Funzione di sicurezza:	Spegnimento automatico 3 min.
Cella solare:	18,0 V 1,17 W.
Capacità spostamento:	Adatto a roulotte fino a 1500 kg.
Cingoli in gomma:	2 cingoli con profilo in gomma per terreno.
Peso:	16,5 kg.

Contenuto della cassa da trasporto:

Nel togliere Camper Trolley dall'imballaggio, accertarsi che la cassa contenga tutti quanti i componenti.

In caso di parti mancanti, contattare il fornitore.

Manuale di istruzioni:	1 pz.
Camper Trolley:	1 pz.
Caricabatterie 230 V 1,0 A:	1 pz.
Telecomando:	1 pz.
Borsa per il trasporto:	1 pz.
+ Staffa di sospensione costituita dai seguenti componenti:	
Anello apribile:	1 pz.
Tubo stabilizzatore:	2 pz.
Staffa di montaggio:	2 pz.
Tubo di prolunga per staffa	1 pz.
+ Viti e dadi per staffa di montaggio.	

La dichiarazione di conformità CE può essere ottenuta rivolgendosi al fabbricante.

Mover Technology

Ved Stranden 1
DK-9560 Hadsund

www.mover-technology.com
www.camper-trolley.com

Montaggio della staffa di sospensione:

Se sul sistema di sostegni laterali della roulotte è presente una copertura in plastica, può essere utile smontarla prima di montare la staffa di sospensione.

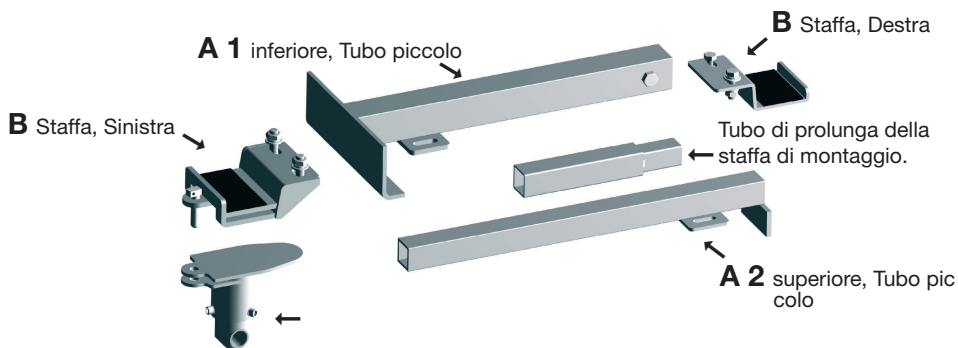

Per montare la staffa di sospensione di Camper Trolley sulla roulotte, infilare i due tubi di stabilizzazione A1 e A2 uno l'altro ed inserirli quindi internamente nei sostegni laterali. Avvitare in seguito la staffa destra e quella sinistra senza serrarle (destra e sinistra si intendono guardando dalla chiusura a sfera sulla barra di traino).

Tubo di prolunga:

In caso di maggiore distanza tra i sostegni laterali, inserire il tubo di prolunga nel più piccolo dei tubi di stabilizzazione.

Nel disegno è illustrata la staffa di sospensione montata sui sostegni laterali.



Spingere quindi l'intera staffa di sospensione quanto più possibile all'indietro sui supporti laterali per trasferire il massimo peso su Camper Trolley, tuttavia non così all'indietro da rendere difficile il montaggio e lo smontaggio di Camper Trolley.

Il disegno qui sotto illustra la collocazione ottimale della staffa di sospensione sulla roulotte.



Spingere quindi i tubi stabilizzatori allontanandoli quanto più possibile l'uno dall'altro verso i lati dei sostegni laterali. Serrare quindi le staffe destra e sinistra in modo che il lato inferiore incurvato delle staffe si trovi esattamente contro il lato esterno dei sostegni laterali. Per il serraggio dei bulloni, utilizzare la massima tensione possibile.

Bullone di fissaggio sul tubo stabilizzatore:

Dopo aver adattato e fissato ai sostegni laterali la staffa di sospensione, serrare il bullone di fissaggio sul lato del più piccolo dei tubi stabilizzatori.

Nel caso in cui i sostegni portanti della roulotte siano talmente stretti da non consentire di allontanare a sufficienza i tubi stabilizzatori durante il montaggio, è necessario accorciare i tubi stabilizzatori mediante un seghetto. La sovrapposizione interna dei tubi stabilizzatori deve essere di almeno 10-15 cm. Non importa se si toglie il bullone di fissaggio dopo aver accorciato i tubi stabilizzatori.

Montaggio di Camper Trolley:

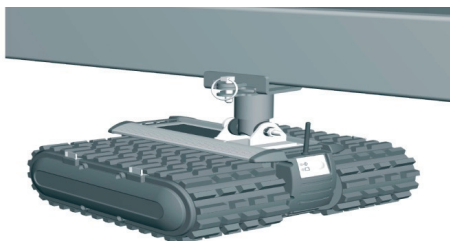

Al momento di montare Camper Trolley sulla staffa di sospensione, è necessario regolare l'altezza di quest'ultima mediante la ruota anteriore.

La staffa di sospensione montata su Camper Trolley si adatta a una fessura sulla parte inferiore della staffa di montaggio sul lato sinistro (guardando dalla chiusura a sfera), e può essere spinta nella propria sede in questa fessura.

Dopo aver spinto Camper Trolley nella fessura della staffa di montaggio, montare l'anello apribile: esso fisserà Camper Trolley e a questo punto si potrà iniziare a spostare la roulotte.

Dopo aver montato Camper Trolley nella fessura, alzare la ruota ausiliaria nella posizione più alta e sbloccare il freno a mano. In tal modo il peso della roulotte verrà trasferito a Camper Trolley.

Sicurezza e funzionamento:

Si tenga presente che il contatto di Camper Trolley con la superficie sottostante potrebbe essere insicuro nel caso in cui non abbia carico sufficiente.

Per assicurare un trasferimento ottimale delle forze di Camper Trolley alla superficie su cui deve spostarsi, è importante che Camper Trolley si muova sempre in avanti, e cioè che si muova nella direzione dell'antenna.

L'uso di Camper Trolley su superfici in pendenza può modificare e ridurre la pressione su di esso riducendo il contatto con la superficie sottostante. Si tenga inoltre presente che un insufficiente peso su Camper Trolley peggiora la qualità dell'operazione di spostamento della roulotte.

Perché Camper Trolley possa funzionare in modo ottimale, sulla sfera si deve avere una spinta di almeno 75-85 kg. Una volta ottenuta questa spinta, su Camper Trolley si crea una pressione di circa 120-150 kg a condizione che la staffa di sospensione venga collocata quanto più indietro possibile sui sostegni laterali della roulotte.

Camper Trolley è adatto a spostare roulotte fino a circa 1500 kg. Su superfici dure e uniformi, tuttavia, Camper Trolley è in grado di spostare roulotte di peso ancora maggiore.

Utilizzando Camper Trolley su superfici in pendenza, su salite, bordi o terreni sconnessi, è importante sostenere la roulotte, eventualmente una ruota alla volta, ad esempio servendosi di un cuneo. Ciò consente di aumentare la pressione su Camper Trolley in quanto una parte del peso della roulotte viene trasferita al Camper Trolley stesso.

Nelle discese da terreni in pendenza è importantissimo che la roulotte si muova in avanti e con Camper Trolley davanti. In tal caso Camper Trolley si muove "in retromarcia" in direzione opposta all'antenna. Ciò è fondamentale per evitare il ribaltamento in avanti di Camper Trolley.

Scendendo da superfici in forte pendenza si tenga presente che può essere necessario utilizzare il freno a mano durante lo spostamento, nel caso in cui Camper Trolley non sia in grado di trattenere la roulotte.

Si presti inoltre attenzione utilizzando Camper Trolley su superfici bagnate, sporche d'olio o in forte pendenza, in quanto il contatto dei cingoli con la superficie diventa insicuro.

Per finire, si prenda familiarità con il manuale di istruzioni e si provi a manovrare la roulotte su una superficie piana prima di tentare la manovra su terreni in pendenza. Raccomandiamo inoltre di provare ad utilizzare Camper Trolley a casa, anche senza roulotte, per prendere dimestichezza con le possibilità di manovra già prima dell'inizio delle ferie.

Bambini:

Si ricorda che i bambini al di sotto dei 3 anni non devono giocare con eventuali sacchetti in plastica o altri piccoli componenti di Camper Trolley onde evitare rischi di soffocamento. I bambini non devono manovrare la roulotte con il telecomando.

Uso:

La fotografia mostra la parte anteriore di Camper Trolley, dove sono collocati l'interruttore acceso/spento, la spia di funzionamento e quella per la batteria scarica.



Driftslys = Spia di funzionamento

Markeringslys
(ved for svagt batteri) =
Spia per l'indicazione della batteria scarica

Start/Stop = Acceso/Spento

Accensione:

L'accensione di Camper Trolley avviene premendo il tasto di accensione e tenendolo premuto per circa 2 secondi. Ciò provoca il lampeggio della spia verde di funzionamento che sta ad indicare che Camper Trolley è pronto per l'uso. Si tenga comunque presente che Camper Trolley si spegnerà automaticamente dopo 3 minuti se non viene utilizzato il telecomando durante questo periodo.

Spegnimento:

Se si desidera spegnere Camper Trolley senza attendere lo spegnimento automatico dopo 3 minuti, premere il tasto di accensione per spegnerlo manualmente.

Stato di carica della batteria:

Se durante l'uso appare un lampeggio rosso sulla spia indicatrice di batteria scarica, ciò significa che la batteria si è scaricata e rimane una capacità sufficiente a circa 5-8 minuti di ulteriore funzionamento, trascorsi i quali il dispositivo si spegnerà automaticamente per proteggere la batteria.

Batteria:

È di fondamentale importanza caricare Camper Trolley prima di metterlo in funzione. La batteria al litio deve essere completamente caricata prima dell'uso per assicurarne prestazioni elevate e una lunga durata.

La prima volta che si effettua il processo di carica, esso può durare 6-8 ore. Dopo 4-5 processi di ricarica, lo stato della batteria sarà ottimale (100 %).

Ricarica mediante cella solare:

La ricarica dipende dalla luce del sole e dallo stato di scarica della batteria. Per una manovra normale, la cella solare sarà in grado di mantenere carica la batteria se Camper Trolley viene tenuto in un luogo soleggiato nelle ore diurne.

Informazioni importanti;

Se Camper Trolley non è stato utilizzato per più di 2 mesi, si raccomanda fortemente di metterlo in funzione per 10 minuti ricaricando successivamente la batteria per un paio d'ore: in questo modo si otterranno massima durata della batteria e prestazioni elevate. Le batterie inutilizzabili non devono in nessun caso essere gettate assieme ai rifiuti domestici, ma vanno invece eliminate in modo rispettoso dell'ambiente.

Conservazione durante l'inverno:

Camper Trolley deve essere conservato in un luogo secco e non soggetto a gelate. Non coprire la cella solare se si intendono effettuare processi di ricarica.

Ricarica della batteria:



Ladestik = uscita ricarica

Uscita ricarica:

Collegare il caricabatterie a Camper Trolley inserendo la spina di ricarica nella presa sul coperchio della piastra posteriore. Collegare quindi il caricabatterie alla rete elettrica (230 V).

Caricabatterie:

Durante il processo di ricarica, sul caricabatterie rimane costantemente accesa la spia rossa. Al termine del processo, l'avvenuta ricarica della batteria verrà segnalata da una luce verde.

Telecomando:

Utilizzare il telecomando servendosi di entrambe le mani e tenendolo in posizione orizzontale come mostrato in figura:



Uso:

Per il movimento in avanti, cioè nella direzione dell'antenna, premere il tasto in alto a sinistra. Per il movimento all'indietro, premere il tasto in basso a sinistra.

Per lo spostamento laterale, tenere premuto il tasto per il movimento in avanti o quello per il movimento all'indietro premendo allo stesso tempo uno dei due tasti sulla destra del telecomando, a seconda che si desideri girare verso destra o verso sinistra. Lo spostamento laterale di Camper Trolley si può ottenere soltanto tenendo premuto il tasto "avanti" o quello "indietro" e successivamente uno dei tasti per lo spostamento laterale. Tenendo premuto uno dei tasti per lo spostamento laterale per oltre 1-1,5 secondi, il cingolo inizierà a ruotare in senso opposto a quello di marcia amplificando la funzione di spostamento laterale.

Arresto di emergenza:

Nel caso si perda il controllo di un'operazione di traino, è possibile bloccare elettronicamente entrambi i cingoli in modo da arrestare immediatamente Camper Trolley. Per far ciò, premere il tasto rosso al centro e tenerlo premuto.

Sostituzione delle batterie del telecomando:

Quando il segnale dal telecomando si fa debole (ciò accade quando è necessario stare molto vicini a Camper Trolley prima che reagisca), è il momento di sostituire le batterie nel telecomando. Svitare le 4 viti sulla parte posteriore del telecomando e toglierla. Sostituire quindi la batteria da 9,0 V ricordandosi di smaltire le batterie usate in modo rispettoso dell'ambiente tenendole separate dai rifiuti domestici.

Dopo l'uso:

Nel caso si desideri rimuovere Camper Trolley dopo aver parcheggiato la roulotte, inserire il freno a mano e regolare la ruota anteriore in una posizione che consenta di sollevare leggermente la roulotte: in tal modo si toglierà la pressione su Camper Trolley. Togliere quindi l'anello e fare uscire Camper Trolley dalla staffa di chiusura spostandolo mediante il telecomando, o anche rimuovendolo manualmente.

Dopo lo smontaggio:

Collocare Camper Trolley nell'apposita cassa o borsa da trasporto, mettendolo nell'auto oppure al sole per la ricarica.

Dopo l'uso:

Ricordarsi di non conservare Camper Trolley a temperature sotto zero e di metterlo in funzione almeno ogni due mesi.

Pulizia:

Dopo averlo utilizzato in ambienti bagnati e/o sporchi, Camper Trolley può essere pulito nel modo seguente:

Togliere sassolini, terra, erba ecc. dai cingoli.

Pulire quindi Camper Trolley delicatamente con piccole quantità d'acqua pulita utilizzando una spazzola o uno straccio. Non usare sapone, detersivi o pulitori ad alta pressione.

Attenzione:

Camper Trolley non deve essere lasciato montato mentre si traina la roulotte dietro all'auto. Pertanto, Camper Trolley deve essere sempre smontato dopo l'uso collocandolo nell'apposita cassa o borsa per la conservazione. In caso di danni alla cassa o borsa da trasporto, essa va gettata: una nuova cassa o borsa da trasporto per conservare Camper Trolley potrà essere richiesta presso il rivenditore.

Garanzia:

Questo prodotto è coperto da 2 anni di diritto di reclamo in conformità alle leggi vigenti nell'Unione Europea.

In caso di reclami relativi a questo prodotto, contattare il rivenditore comunicando i motivi del difetto nonché la data di acquisto. Presentare la fattura/il documento di acquisto.

Mover Technology

Ved Stranden 1
DK-9560 Hadsund

www.mover-technology.com
www.camper-trolley.com

CAMPER TROLLEY

E

Le felicitamos por la adquisición del Camper Trolley y agradecemos que hayan elegido un producto de Mover Technology. Esperamos que este producto sea de su agrado durante muchos años.

Es importante que lea estas instrucciones antes de empezar a utilizar el Camper Trolley.

Datos técnicos:

Tensión de la batería:	14,4 V.
Batería, tipo:	Litio
Batería, capacidad:	6.400 mAh
Capacidad de funcionamiento de la batería:	Funcionamiento mínimo aprox. 30 min.
Cargador de la batería:	230 V - 14,4 V. Capacidad 1,0 A.
Batería del control remoto:	1 AA – 9,0 V
Presión de carga máx:	500 kg.
Velocidad sin carga:	Aprox. 9 m./min.
Velocidad con carga:	Aprox. 8 m./min.
Motor:	2 motores de 14,4 V engranaje planetario.
Función de seguridad:	Apagado automático de 3 min.
Célula solar:	18,0 V 1,17 W.
Tracción:	Vehículos máx. 1500 kg.
Orugas de caucho:	2 con banda de rodadura de caucho
Peso:	16,5 kg.

Contenido de la caja transportadora:

Asegúrese de que todos los componentes del Camper Trolley se encuentren en la caja. Si constatará la falta de algunas de sus partes, póngase en contacto con el distribuidor.

Manual de instrucciones:	1
Camper Trolley:	1
Cargador 230 V 1.0 A:	1
Control remoto:	1
Caja de transporte:	1
+ Suspensión compuesta por las siguientes partes:	
Anillo pasador:	1
Tubo estabilizador:	2
Pieza para la suspensión:	2
Tubo prolongador:	1
+ Tornillos y tuercas para pieza de suspensión	

Póngase en contacto con el fabricante si desea conseguir la Declaración CE de Conformidad.

Mover Technology

Ved Stranden 1
DK-9560 Hadsund

www.mover-technology.com
www.camper-trolley.com

Montaje del herraje de suspensión:

Si existe una cubierta de plástico sobre el sistema de piezas laterales de la caravana, puede ser una ventaja desmontarla mientras se monta el herraje de suspensión.

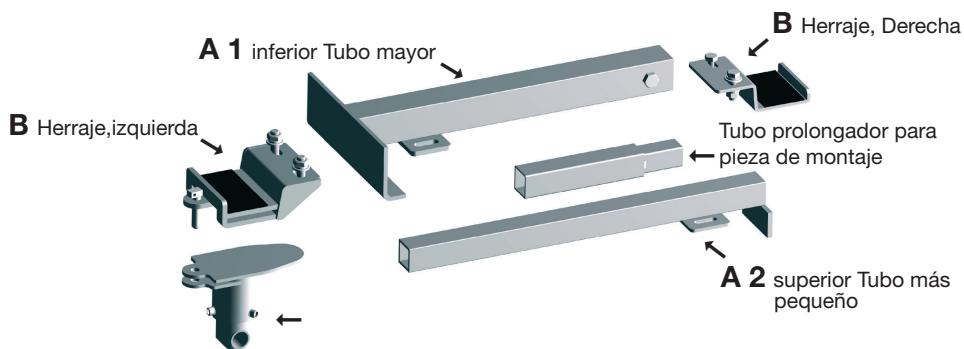

Al montar la pieza de suspensión desde el Camper Trolley a la caravana, empiece deslizando los dos tubos estabilizadores A 1 y A 2 y colocándolos dentro de las piezas laterales. Después atornille ligeramente el herraje izquierdo y el derecho (izquierdo y derecho se puede ver desde el fiador de bola de la barra remolcadora).

Tubo prolongador:

Si existe una distancia grande entre los laterales, se coloca el el tubo prolongador dentro del tubo de estabilización más pequeño.

El dibujo muestra el emplazamiento del herraje de suspensión montado en los laterales.



Finalmente, deslice el herraje de suspensión completo tan atrás de los laterales como sea posible con el fin de poner el peso máximo en el Camper Trolley, pero no tanto que haga complicado montar y desmontar el Camper Trolley en las siguientes ocasiones.

La siguiente ilustración muestra el emplazamiento óptimo del herraje de suspensión de la caravana.



Posteriormente empuje los tubos estabilizadores separándolos lo más posible hacia los laterales de las piezas laterales. Ajuste los herrajes derecho e izquierdo de forma que la parte curvada inferior de los herrajes esté posicionada precisamente contra la parte exterior de las piezas laterales. Asegúrese de apretar tornillos lo más fuerte posible.

Perno de sujeción del tubo estabilizador:

Cuando la pieza de suspensión haya sido adaptada y ajustada a las piezas laterales, tense el perno de sujeción en el lateral del tubo de estabilización más pequeño.

Si constata que los soportes de la caravana son muy estrechos y que los tubos estabilizadores no pueden ser empujados suficientemente, corte los tubos estabilizadores con una sierra. Deberá haber mín.10-15 cm. de solapamiento interior de los tubos estabilizadores. No tiene importancia quitar el perno de sujeción después de acortar los tubos estabilizadores.

Montaje del Camper Trolley:

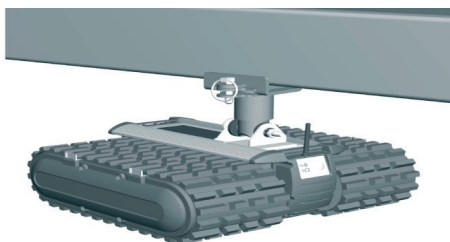

Al montar el Camper Trolley en la pieza de suspensión, ajuste la altura de la pieza de suspensión por medio de la rueda del morro.

La pieza de suspensión montada en el Camper Trolley coincide con una ranura en la parte inferior de la pieza de montaje, en la parte izquierda visto desde el cierre de bola, y se puede empujar en su lugar en esta ranura.

Después de haber empujado el Camper Trolley en la ranura, coloque el pasador suministrado. Ya está listo para remolcar la caravana.

Después de unir el Camper Trolley al pasador, eleve la rueda de apoyo y libere el freno de mano, desplazando así el peso de la caravana en el Camper Trolley.

Seguridad y funcionamiento:

Preste atención a que el Camper Trolley tal vez no tenga una adecuada adherencia a la superficie si la carga es insuficiente.

Para obtener una transferencia óptima de la potencia del Camper Trolley a la superficie por donde tiene que desplazarse, es importante que el Camper Trolley siempre se desplace hacia adelante, es decir, en la dirección de la antena.

El desplazamiento del Camper Trolley en pendientes puede cambiar y reducir la presión, resultando en un contacto insuficiente con la superficie. Preste también atención a que si existe demasiado poco peso en el Camper Trolley, éste podría producir un resultado no satisfactorio.

Para que el Camper Trolley funcione de forma óptima, la presión de bola deberá ser mín. aprox. 75-85 kg. Esto creará una presión de aprox. 120-150 kg. en el Camper Trolley, condicionado a que la pieza de suspensión se coloque en el emplazamiento más extremo de las piezas laterales de la caravana.

El Camper Trolley está indicado para desplazar caravanas de hasta aprox. 1500 kg. Sin embargo, en superficies planas y firmes, el Camper Trolley puede desplazar caravanas más pesadas.

Al utilizar el Camper Trolley en pendientes, cuestas o sobre bordillos de acera y terrenos irregulares, es importante que se de marcha atrás con una rueda a la vez. Utilice una cuña dado el caso. De esta forma se alcanza una mayor presión de peso en el Camper Trolley, ya que parte del peso de la caravana se muda al Camper Trolley.

Bajando por pendientes es importante que la caravana avance con el Camper Trolley por delante. En este caso, el Camper Trolley tiene que "dar marcha atrás" con la antena colocada en posición contraria a la dirección. Esto es importante ya que el Camper Trolley podría volcar.

Si se conduce en pendientes muy inclinadas, se deberá prestar atención a que posiblemente sea necesario utilizar el freno de mano si el Camper Trolley no puede sostener la caravana.

Tenga precaución al utilizar el Camper Trolley en superficies húmedas, grasas o muy inclinadas, donde las orugas de caucho no tengan una adherencia segura a la superficie.

Es también importante que se familiarice con el manual de instrucciones y ensaye las maniobras de la caravana en superficies planas, antes de hacerlo en superficies inclinadas. Recomendamos que antes de iniciar las vacaciones pruebe el Camper Trolley en casa, también sin la caravana, y de esta forma ensaye las posibilidades de maniobrabilidad.

Menores:

Los menores de 3 años no deben jugar con bolsas de plástico y piezas pequeñas del Camper Trolley, ya que éste puede constituir peligro de asfixia.

Los menores tampoco deben remolcar la caravana utilizando el control remoto.

Mando:

La foto muestra la parte frontal del Camper Trolley, donde se encuentran el botón de puesta en marcha/parada, la luz de funcionamiento y la luz indicadora de nivel bajo de batería.



Driftslys = Luz de funcionamiento

Markeringslys
(ved for svagt batteri) =
Luz indicadora
(nivel de batería bajo)

Start/Stop = Puesta en marcha/Parada

Puesta en marcha:

Para poner en marcha el Camper Trolley, mantenga oprimido el botón de puesta en marcha aprox. 2 seg. Esto activa una luz verde parpadeante que indica que el Camper Trolley está listo para su uso. Observe que el Camper Trolley se desconecta automáticamente después de 3 minutos si el control remoto no ha sido activado durante ese periodo de tiempo.

Indicador de nivel de la batería:

Si durante el funcionamiento se observa una luz roja parpadeante en el indicador de nivel de la batería, esto significa que su nivel es bajo. Desde este momento sólo habrá de 5 a 8 minutos de funcionamiento antes de que el aparato se desconecte, a fin de proteger la batería.

Baterías:

Es extremadamente importante cargar el Camper Trolley antes de empezar a utilizarlo. La batería de litio deberá estar completamente cargada antes de empezar a utilizarla, a fin de garantizar una alta prestación y una larga vida útil.

Este proceso puede extenderse de 6 a 8 horas la primera vez. Después de 4 a 5 recargas, la batería alcanza el 100 % de capacidad.

Carga por medio de la célula solar:

La carga depende la luz solar y del nivel de la batería. Si se da un uso normal al Camper Trolley, la célula solar podrá mantener la batería cargada si está colocada al sol durante el día.

Información importante

Si no utiliza el Camper Trolley durante más de 2 meses, se recomienda firmemente utilizarlo durante 10 minutos y posteriormente recargar la batería durante un par de horas, a fin de alcanzar una vida útil máxima y una alta prestación. Recuerde reciclar las baterías de forma medioambientalmente adecuada y nunca depositándolas junto con los residuos domésticos.

Conservación durante el invierno:

El Camper Trolley deberá conservarse en un lugar seco y protegido de temperaturas bajo cero. No cubra la célula solar si desea recargarlo.

Carga de la batería:



Ladestik = salida de carga

Salida de carga:

Conecte el cargador al Camper Trolley colocando el enchufe en la salida que se encuentra en la cubierta de la placa trasera.

Cargador:

El cargador muestra una luz roja constante durante el proceso de recarga. Una luz verde constante indica que la recarga ha finalizado.

Control remoto:

Utilice ambas manos en el control remoto y manténgalo en posición horizontal, tal y como se ilustra en la imagen:



Manejo:

Para avanzar, en la misma dirección que la de la antena, oprima el botón superior izquierdo.

Para retroceder, oprima el botón inferior izquierdo.

Para girar oprima el botón de avance o de retroceso, oprimiendo al mismo tiempo uno de los botones de giro en la parte derecha del control remoto para girar a la derecha o a la izquierda. El Camper Trolley sólo se puede hacer girar manteniendo oprimido un botón de avance o retroceso seguido de uno de los botones de giro. La función de giro se amplifica manteniendo oprimido uno de los botones de giro durante más de 1-1,5 segundos. Esto hace girar las orugas de caucho en sentido opuesto.

Parada de emergencia:

En conexión con operaciones de remolque que se salen fuera de control, se pueden bloquear ambas orugas electrónicamente, de forma que el Camper Trolley pare inmediatamente, oprimiendo el botón central rojo.

Recambio de las baterías del control remoto:

Cuando la señal de transmisión del control remoto empieza a ser demasiado débil y se tiene que estar cerca del Camper Trolley para que reaccione, entonces ya es hora de cambiar las baterías del control remoto. El procedimiento es el siguiente: afloje los 4 tornillos en la parte trasera del control remoto y quite el panel. Posteriormente se cambian la batería de 9,0 V. Recuerde eliminar las baterías de forma respetuosa con el medio ambiente y nunca junto con los residuos domésticos.

Después de usarlo:

Una vez finalizado el remolque de la caravana y si desea desconectar el Camper Trolley, tire del freno de mano y ajuste la rueda del morro de forma que la caravana esté ligeramente elevada. Esto libera el peso del Camper Trolley. Posteriormente quite el pasador y use el control remoto para sacar el Camper Trolley (o sáquelo manualmente).

Después del desmontaje:

Coloque el Camper Trolley en la caja o bolsa de transporte suministrada en el coche o al sol para ser recargado.

Después de usarlo:

Recuerde conservar el Camper Trolley en un lugar protegido de temperaturas bajo cero y utilícelo cada 2 meses como mínimo.

Limpieza:

Si el Camper Trolley ha sido usado en un lugar húmedo y sucio, límpielo de la siguiente manera: Quite piedras pequeñas, barro, hierba, etc. y límpielo después con agua utilizando un cepillo o un paño. No use detergentes o limpiadores de alta presión. Posteriormente se puede lavar con agua limpia en pequeñas cantidades, con un brocha.

Recuerde:

No lleve el Camper Trolley montado fijo en la caravana mientras se conduce. Es importante que el Camper Trolley siempre sea desmontado después de haber sido utilizado y conservado en la caja o bolsa de transporte suministrada. Si la caja o bolsa sufre algún daño, deberá ser desechada. Adquiera en su distribuidor una nueva caja o bolsa para conservar el Camper Trolley.

Garantía:

Se dan 2 años de derecho de reclamación de acuerdo con la Ley de Garantías en la Venta de Bienes de Consumo de la UE. En caso de reclamación de este producto, póngase inmediatamente en contacto con el distribuidor facilitando la siguiente información:

Tipo de fallo y fecha de compra. Al dirigirse al distribuidor muestre la factura o comprobante de compra.

Mover Technology

Ved Stranden 1
DK-9560 Hadsund

www.mover-technology.com
www.camper-trolley.com